

OLYMPUS

CAMERA
数码照相机 **C-730 Ultra Zoom**

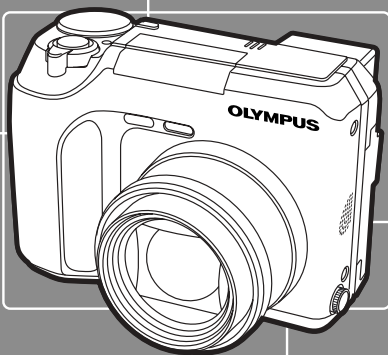

使用说明书

-
- 感谢您购买 Olympus 数码照相机。在您开始使用新照相机前，请仔细阅读本说明书以便最大限度发挥其性能和延长照相机寿命。妥善保存本说明书以供今后参考。
 - 我们建议您在拍摄重要照片之前试拍几次以熟悉照相机之性能。
 - 本使用说明书中的影像和图示可能与实际机型上的有出入。
-

对于欧洲用户



“CE” 标记表示本产品符合欧洲安全、卫生、环境和用户保护要求。带“CE” 标记的照相机将在欧洲销售。

对于北美和南美用户

对于美国用户

产品保证声明

型号 : C-730 Ultra Zoom

商标 : OLYMPUS

责任方 : Olympus America Inc.

地址 : 2 Corporate Center Drive, Melville, New York 11747-3157 U.S.A.

电话号码 : 1-631-844-5000

经测试符合家用或办公室用

FCC 规程

该设备符合 FCC 规程第 15 章。操作须服从以下两种情况：

- (1) 该设备不会引起有害干扰。
- (2) 该设备必须接纳收到的任何干扰，包括会引发不合意操作的干扰。

对于加拿大用户

B 级数码设备符合加拿大干扰引发设备规程的全部要求。

商标

- Microsoft 和 Windows 为微软公司的注册商标。
- Macintosh 为苹果电脑公司的商标。
- 其他所有各公司及产品的名称均为相应业主的注册商标和 / 或商标。
- 本说明书中所引用的照相机文件系统标准为日本电子及信息技术工业协会 (JEITA) 制定的“照相机文件系统设计规则 (DCF)” 标准。

第 1 章 准备	第 18 页
第 2 章 快速入门指南	第 36 页
第 3 章 使用菜单	第 42 页
第 4 章 拍摄基本知识	第 52 页
第 5 章 高级拍摄	第 85 页
第 6 章 调节影像质量和曝光	第 112 页
第 7 章 播放	第 127 页
第 8 章 有用的功能	第 155 页
第 9 章 打印设定	第 184 页
第 10 章 外接闪光灯	第 195 页
第 11 章 其他	第 200 页





目录

部件名称	10
照相机	10
取景器 / 液晶显示屏指示	12
拍摄信息	12
播放信息	14
记忆体标尺和电池检查	16
如何使用本说明书	17

第1章 准备 18

装接背带	18
安装电池	20
选择选购的电池或 AC 转接器	22
插卡基础知识	24
插入 / 弹出插卡	25
电源开 / 关	27
显示屏显示和声音	28
插卡检查	29
日期 / 时间设定	30
设定语种 	33
调节屈光度	35
持拿照相机	35

第2章 快速入门指南 36







拍摄静止影像 AUTO	36
记录活动影像 	37
浏览静止影像 	38
播放活动影像 	39
保护 On	40
消除影像 	41

使用菜单	42
什么是菜单?	42
如何使用菜单	43
模式和快捷菜单	45
标签和 MODE MENU 功能 (拍摄)	47
标签和 MODE MENU 功能 (播放)	50

拍摄基本知识	52
拍摄模式设定 - 模式拨盘	52
A/S/M 模式设定	52
 模式设定	53
拍摄模式	54
光圈设定 - 光圈优先拍摄	58
快门速度设定 - 快门优先拍摄	59
光圈和快门速度设定 - 手动拍摄	60
使用我的模式	61
如何使用快门释放钮	62
聚焦	63
自动聚焦	63
自动聚焦无法工作时 - 难以聚焦的被摄对象	63
焦距锁定 - 对不在帧中央的被摄对象聚焦	65
AF MODE - 改变聚焦范围	66
FULLTIME AF - 节省聚焦时间的可靠方法	67
AF AREA - 改变 AF 对象标志的位置	68
手动聚焦	69
拍摄静止影像	71
记录活动影像	74
变焦 - 远距 / 广角拍摄	76
数码变焦	77

目录 (续)

第4章

闪光拍摄	78
自动闪光	78
红眼减轻闪光 	78
强制闪光 	78
不用闪光 	79
慢速同步  SLOW1  SLOW2   SLOW	79
使用慢速同步闪光	81
使用闪光灯	81
闪光强度控制	84

第5章

高级拍摄	85
测光模式 - 测量被设对象的亮度	85
点测光 - 选择测光区	85
多点测光 - 测量影像中一点以上的曝光	86
AE 锁定 - 锁定曝光	89
近拍模式拍摄 - 拍摄近距影像	92
超级近拍模式拍摄 - 超近距离的摄影	94
自拍定时器拍摄	95
遥控	97
连续拍摄	99
连续拍摄, 高速连续拍摄和 AF 连拍	99
自动维持拍摄 - 每一帧用不同的曝光连续拍摄影像	100
静止影像拍摄时录音	103
活动影像拍摄时录音	104
全景摄影	105
拍摄合成影像	108
FUNCTION - 拍摄黑白或棕褐色调的影像	110

调节影像质量和曝光	112
记录模式	112
选择静止影像的记录模式	114
选择活动影像的记录模式	114
3:2 解晰度	116
ENLARGE SIZE	116
ISO 感光度	117
曝光补偿	119
白平衡	120
AUTO (自动白平衡)	120
PRESET (预设白平衡)	120
 (单触式白平衡)	121
白平衡调节	122
清晰度	123
对比度	124
饱和度	125
杂波减轻	126

播放	127
播放静止影像	127
单帧播放	127
快速浏览	128
幻灯片放映	129
播放活动影像 - MOVIE PLAY	130
活动影像播放	132
索引	133
EDIT	136
近距播放	139
索引显示	140
选择影像数	141
编辑静止影像	142
改变影像尺寸	142
影像裁边	143

目录 (续)

第7章

调节重放声音音量	146
配音	147
保护	148
消除影像	149
单帧消除	149
全部影像消除	150
格式化插卡	151
在电视机上播放	152
影像旋转	154

第8章

有用的功能	155
全部重设 - 保存照相机的设定	155
用户自定钮	157
设定用户自定钮	158
使用用户自定钮	158
快捷	160
设定快捷菜单	161
使用快捷菜单	162
MY MODE SETUP	163
信息显示	167
液晶显示屏亮度调节	168
嘟嘟声调节	169
快门声音调节	170
直方图显示	171
记录浏览	172
待机定时器	173
电池节电模式	174
电源开 / 关显示设定	175
画面设定	177
文件名	179
像素映射	181
视频输出选择	182
测量单位：m/ft (米 / 英尺)	183

		打印设定	184
第9章		如何打印影像	184
		全部影像打印预约	186
		单帧影像打印预约	188
		裁边设定	191
		重设打印预约	194
		外接闪光灯	195
第10章		外接闪光灯	195
		使用 FL-40 外接闪光灯	195
		只使用 FL-40 外接闪光灯	196
		使用市售外接闪光灯	197
		相容的市售外接闪光灯	199
		其他	200
第11章		故障追寻	200
		用户维护	207
		使用后	207
		清洁照相机	207
		误码表	208
		菜单分布图	210
		菜单功能和出厂缺省设定	220
		模式和拍摄功能	222
		规格	225
		术语汇编	227
	索引	230	

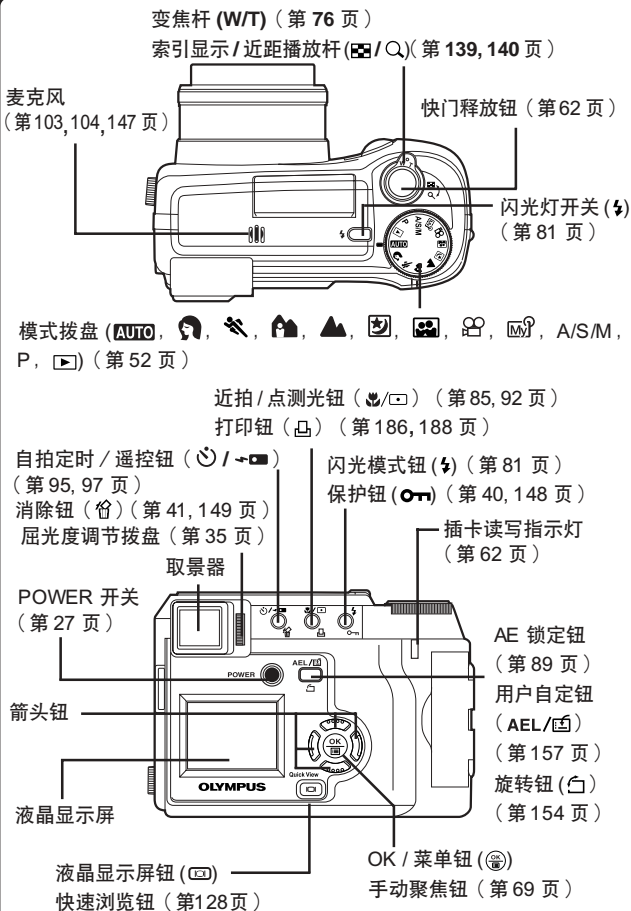

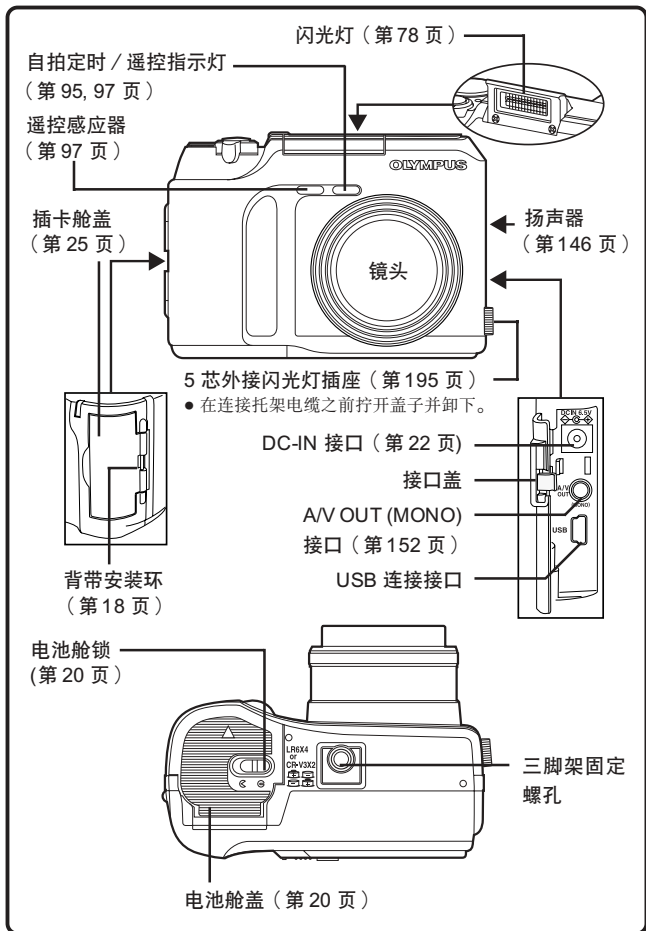

拍摄信息

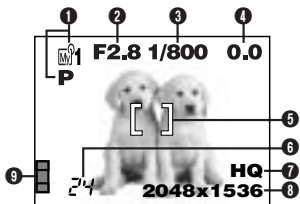

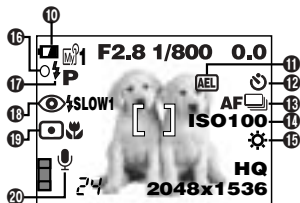

当 INFO 设为 OFF 时



当 INFO 设为 ON 时

项目	指示	参考页码
① 拍摄模式	AUTO, , , , , , , , , , , A, S, M, P	第 52 页
② 光圈值	F2.8 - F8	第 58,60 页
③ 快门速度	16 - 1/1000	第 59,60 页
④ 曝光补偿 曝光差值	-2.0 - +2.0 -3.0 - +3.0	第 119 页 第 61 页
⑤ AF 对象标志	[]	第 68 页
⑥ 可拍摄的静止影像数 剩余秒数	24 24"	第 71 页 第 74 页
⑦ 记录模式	TIFF, SHQ, HQ, SQ1, SQ2	第 112 页
⑧ 像素数	2048x1536, 1600x1200, 1280x960, 1024x768, 640x480, 3200x2400, 2048x1360	第 113 页
⑨ 记忆体标尺		第 16 页
⑩ 电池检查		第 16 页

项目	指示	参考页码
⑪ AE 锁定 AE 记忆体	 	第 89 页 第 86 页
⑫ 自拍定时器 / 遥控	 , 	第 95, 97 页
⑬ 驱动模式	 ,  ,  ,  , 	第 99 页
⑭ ISO	ISO100, ISO200, ISO400	第 117 页
⑮ 白平衡	 ,  ,  ,  ,  , 	第 120 页
⑯ 绿色指示灯*		第 62 页
⑰ 闪光灯待用 照相机晃动警告 闪光灯充电	 (点亮)  (闪烁)  (闪烁)	第 71 页 第 71 页 第 83 页
⑱ 闪光模式	 ,  ,  ,  SLOW1,  SLOW2,  SLOW	第 78 页
⑲ 点测光 / 近拍模式 / 超级近拍模式	 ,  ,  , 	第 85, 92, 94 页
⑳ 录音		第 103, 104 页

* 当对象物体聚焦后, 绿色灯持续点亮。如果绿色灯在闪烁的话, 照相机不能对物体进行聚焦。请释放快门按钮, 并尝试再次半按快门释放按钮聚焦。

.....  注

- 根据拍摄模式不同, 提示资讯不一样。
- 信息数量显示可以从两个信息选项中任选一个 (第 167 页)。

播放信息

静止影像播放信息



当 INFO 设为 OFF 时

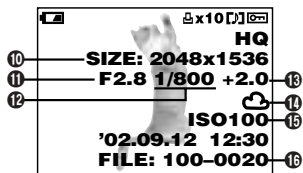

当 INFO 设为 ON 时

活动影像播放信息

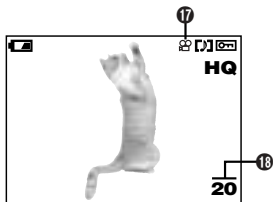

当 INFO 设为 OFF 时



当 INFO 设为 ON 时

项目	指示	参考页码
① 电池检查		第 16 页
② 打印预约		第 186, 188 页
③ 打印张数	x1 - x10	第 186, 188 页
④ 录音		第 127 页
⑤ 保护		第 40, 148 页
⑥ 记录模式	TIFF, SHQ, HQ, SQ1, SQ2	第 112 页
⑦ 日期	'02. 09. 12	第 30 页
⑧ 时间	12:30	第 30 页
⑨ 帧号	20	—
⑩ 像素数 (解析度设定)	2048×1536, 1600×1200, 1280×960, 等等	第 113 页
⑪ 光圈值	F2.8 - F8	第 58, 60 页
⑫ 快门速度	1/6 - 1/1000	第 59, 60 页
⑬ 曝光补偿	-2.0 - +2.0	第 119 页
⑭ 白平衡		第 120 页
⑮ ISO	ISO100, ISO200, ISO400	第 117 页
⑯ 文件号	100 - 0020	—
⑰ 活动影像标志		第 130 页
⑱ 画像帧数 / 记录时间	提示当前显示的活动影像的序号： 20 活动影像播放期间，记录时间显示如下： 播放时间—"/—总的记录时间	—

..... **注**

- 从缩略图显示上选择和显示的活动影像上的指示与使用活动影像播放功能显示活动影像时出现的指示不同。
- 根据拍摄时的设定不同，提示资讯不一样。
- 信息数量显示可以从两个信息选项中任选一个 (第 167 页)。

记忆体标尺和电池检查

记忆体标尺

当您拍摄静止影像时，记忆体标尺点亮。当记忆体标尺点亮时，照相机正在把照片储存到插卡（xD-Picture Card或SmartMedia卡）里去。记忆体标尺指示根据拍摄状态改变如下。当记忆体标尺已满时，进一步拍摄前请等待指示灯熄灭。

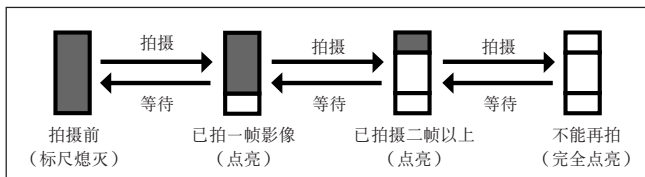

註

- 记录活动影像时不出现记忆体标尺。

电池检查

如果剩余电池电量已较低，照相机在打开时或使用期间，电池检查指示改变如下。



装接背带

1 准备

- 1 按照图示将镜头盖系带装接到镜头盖。

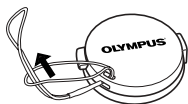

- 2 从显示屏侧将照相机背带环穿过相机的背带安装环。

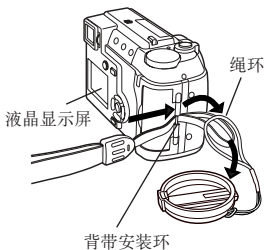

- 4 将背带的另一头（您可以挂在脖子上的那一部分）穿过已经通过安装环的背带环圈。拉紧相机背带安装环中的背带，以确保牢靠固定。

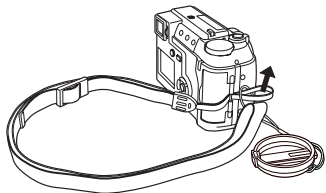

- 5 调节背带长度。

● 注

- 携带照相机时，请把照相机放在照相机袋内。
- 携带照相机时要注意背带，因为背带很容易钩住杂物，造成严重损坏。
- 按照上述说明正确连接背带，以防相机跌落。如果背带没有正确装接而造成相机从背带上滑落，因此造成对相机的任何毁坏，奥林巴斯公司概不负责。

安装电池

1 准备

本照相机使用 2 节 CR-V3 锂电池组或 4 节 AA (R6) NiMH 电池、NiCd 电池，碱性电池或锂电池。

1 确保照相机已关闭。

- 液晶显示屏已关闭。
- 取景器已关闭。
- 镜头没有伸出。

2 沿 \triangleright 方向滑移电池舱盖上的电池舱锁。

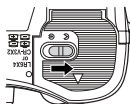

3 用指尖沿箭头 (A) 方向滑移电池舱盖，再按照箭头 (B) 方向掀起电池舱盖。

- 请不要使用指甲，因为这样可能会受伤。



4 如图所示插入电池。

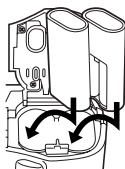

使用 CR-V3 锂电池组时

电池对准

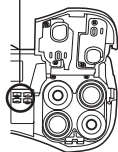

使用 AA(R6) 电池时

5 按照箭头 (C) 的方向按下电池舱盖，
逆相机的 ▽ 标志按下，然后按照箭头
(D) 方向滑动。

- 在关闭电池舱盖时，请务必按盖子的中
央，因为按边缘可能难以正确关闭。
- 确保舱盖完全关闭。

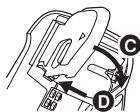

6 沿 ⊖ 方向滑移电池舱盖上的电池舱锁。

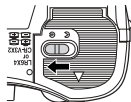

..... **注**

- 如果取出照相机内电池，放置1小时以上，所有其它设定都会回复出厂缺
省设置，除了以下设定不变。
 - MY MODE SETUP (我的模式设定)，SCREEN SETUP (画面设定)，
SLEEP (待机设定)， (设定语种)，VIDEO OUTPUT (视频输
出)，SHORTCUT (快捷)，CUSTOM BUTTON (用户自定义按钮)。

1 选择选购的电池或 AC 转接器

准备

可使用以下类型的电池或 AC 转接器。请选择最合适的电源。

■ 锂电池组件（非充电型）

CR-V3 锂电池组件的使用寿命特别长，因此在旅行中非常便利。请不要剥除锂电池组件上的标签。如果电池末端有绝缘粘纸，在使用前请去除这部分粘纸。

■ NiMH 电池（可充电电池）

Olympus NiMH 电池是可以充电的并且很经济。另外，低温电阻使其成为寒冷地区的良好选择。

■ AA (R6) 碱性电池

当您急需电池时，可使用随处可买到的 AA (R6) 碱性电池。然而，由于电池制造商的不同，照相机拍摄条件的差异等因素，使用 AA 碱性电池可在照相机中储存的影像数可能有很大差异。只有当您别无选择时，才使用此类电池。为了省电请随时关闭液晶显示屏。

■ AC 转接器

选购的 Olympus CAMEDIA 牌 AC 转接器使您可通过普通的 AC 墙上插座向您的数码照相机供电。务必使用规定的 AC 转接器。AC 转接器非常适用于费时的作业，如图像上传到 PC。

请使用专为照相机所在地区设计的用于 AC 电源操作的 AC 转接器。

有关细节请与最近的 Olympus 经销商或服务中心联系。

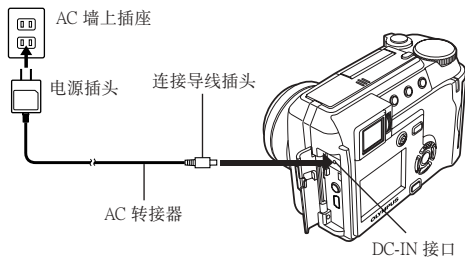

● 注 ●

- 不能使用锰（锌-碳）电池。
- 电池的寿命可能因电池类型、制造商、照相机拍摄条件等而异。
- 当照相机与 PC 相连时如果电池电量耗尽，则影像资料也许出错。建议在向 PC 传输影像时使用选购的 AC 转接器。在照相机与 PC 通讯期间请勿切断或连接 AC 转接器。
- 在下述情况下将持续消耗电量。这可能会减少可拍摄的影像数。
 - 液晶显示屏打开着。
 - 半按下快门释放钮重复自动聚焦。
 - 重复动力变焦调节。
 - 打开全时 AF 模式时。
 - 与 PC 通讯时。
- 使用 AC 转接器时，即使照相机中装有电池，也只能通过 AC 转接器向照相机供电。AC 转接器不会对照相机中的电池充电，它只向照相机供电。
- 照相机的电源打开时，请勿取出或装入电池和/或切断或连接 AC 转接器。这样做可能会损坏照相机的设定或功能。
- 使用前请仔细阅读包装盒中附带的“安全注意事项”和 AC 转接器使用说明书。

插卡基础知识

1 准备

本参考说明书中的术语“插卡”指的是 xD-Picture Card 或 SmartMedia 卡。图像被记录到插卡，而不是照相机里。请在拍摄前确认照相机内装有插卡。
什么是插卡？

记录和储存在插卡上的影像可以很方便地在个人电脑上进行删除，覆盖和/或编辑。

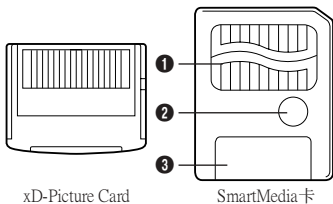

相容的插卡

- xD-Picture Card (16MB - 128MB)
- SmartMedia 卡 (4MB - 128MB)

① 接触区

与照相机的信号读取触点接触。

② 写保护区

(仅适合于 SmartMedia 卡)

如果您要保护您的资料，使其免于意外消除或覆盖，请贴上随机提供的写保护胶封贴。如果您要在插卡上记录影像，请勿贴上写保护胶封贴。

③ 索引区

(仅适合于 SmartMedia 卡)

使用索引标签指示插卡的内容。

● 注

- 本相机不能使用 5V 的 SmartMedia 卡。
- 本照相机可能无法识别非 Olympus 插卡（如 3V (3.3V)）或在另一装置（如 PC 等）上格式化的插卡。使用前，请务必在本照相机上格式化插卡（第 151 页）。

插入 / 取出插卡

1 确保照相机已关闭。

- 液晶显示屏已关闭。
- 取景器已关闭。
- 镜头没有伸出。

2 打开插卡舱盖。

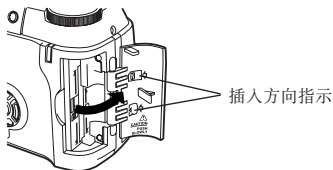

3 插入插卡

把插卡按正确方向插入。

- xD-Picture Card和 SmartMedia 卡不能同时插入照相机里。每次您只能插入1张卡。

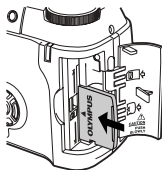

xD-Picture Card

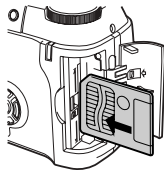

SmartMedia卡

- 捏住插卡笔直对准插槽，完全塞进，确保安全到位。请勿试图以某个角度插入插卡。
- 注意插卡的方向。如果没有正确插入，插卡可能会卡住。

弹出插卡

请您用手指向插槽内侧方向轻轻地推动插卡直到停住为止。继续捏住插卡以防插卡被强制弹出，再笔直地从插槽中取出插卡。

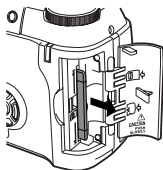

4 关闭插卡舱盖，直到它“喀嗒”一声到位。

..... **注**

- 如果推动插卡后立即停手，插卡可能会被强制弹出。
- 照相机正在使用时，切勿打开插卡盖、取出电池或切断选购的 AC 转接器。这样做可能会破坏插卡上的所有资料。此外，在插卡插入不完全的情况下请勿使用相机。松懈的接触会导致插卡读取失败，图像不能记录到插卡，或资料丢失等。被破坏资料无法复原。
- 照相机内没有插卡时也能设置其功能，但是不能拍摄和播放影像。

1 打开照相机前，按箭头方向按着镜头盖上的小凸块，取下镜头盖。

2 按下POWER 开关，打开照相机电源。

- 当模式拨盘设为除  之外的任何位置时镜头伸出。
- 取景器打开。

3 再次按下POWER开关，关闭照相机电源。

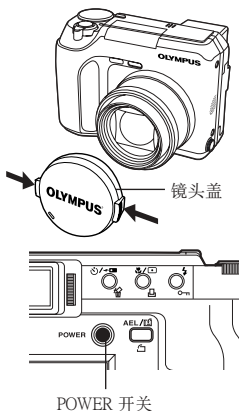

..... **注**

- 如果在电源开启状态下，相机被放置不用，相机会自动进入待机模式，以节省电池。只要您接触到任何操作按钮，照相机就再次激活。可以在 **AUTO** 以外的拍摄模式下设置睡眠时间间隔（第 173 页）。
- 请勿把信用卡，月票或磁性编码软盘等放置在照相机周围。否则可能导致存储在这些物品上的资料损坏。

1

显示屏显示和声音

准备

当电源开启或断开时，看到显示屏上出现一个开启 / 关闭影像，并伴随听到开启/关闭的声音。

您可以保存喜爱的影像作为开启/关闭影像，并选择开启/关闭声音（第 175 页）。

开启/关闭影像
(出厂缺省设定)



插卡检查

1

准备

当打开电源时，照相机自动检查插卡。

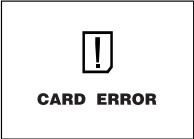
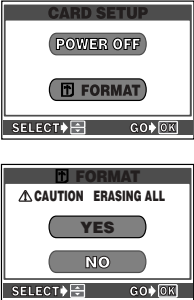
指示	要点
 <p>The image shows a square box with a black border. Inside, there is a white square containing a black exclamation mark inside a vertical rectangle. Below this icon, the text "NO CARD" is written in bold, black, uppercase letters.</p>	<p>照相机内没有插卡或插卡未锁定到位。</p> <p>→ 插入插卡。如果插卡已经插入，请将其取出并重新插入。</p>
 <p>The image shows a square box with a black border. Inside, there is a white square containing a black exclamation mark inside a vertical rectangle. Below this icon, the text "CARD ERROR" is written in bold, black, uppercase letters.</p>	<p>插卡有问题。</p> <p>→ 使用另一张插卡。</p>
 <p>The image shows two screenshots of the camera's menu system. The top screenshot is titled "CARD SETUP" and has two options: "POWER OFF" and "FORMAT". The "FORMAT" option is highlighted with a white background. At the bottom, there are navigation buttons: "SELECT" with a right arrow and a card icon, and "GO" with a right arrow and "OK". The bottom screenshot is titled "FORMAT" and has a warning message "CAUTION ERASING ALL" at the top. Below it are two options: "YES" and "NO". The "YES" option is highlighted with a white background. At the bottom, there are navigation buttons: "SELECT" with a right arrow and a card icon, and "GO" with a right arrow and "OK".</p>	<p>本相机系统不能识别这张插卡。</p> <p>→ 格式化插卡。</p> <ul style="list-style-type: none"> ● 格式化将消除保存在插卡上的所有资料。 <p>① 按 ∇ 选择 FORMAT，然后按 \odot。</p> <ul style="list-style-type: none"> ● FORMAT 画面出现。 <p>② 按 \triangle 选择 YES，然后按 \odot 开始格式化。</p> <ul style="list-style-type: none"> ● 当格式化完成时，可以使用照相机拍摄。

日期 / 时间设定

1 准备

可以设定照相机内建时钟的日期/时间。由于日期和时间是与记录的影像一起保存的，请务必正确设定之。

模式拨盘设定



AUTO

1 将模式拨盘设为 **AUTO**，然后按 POWER 开关打开照相机的电源。

- 打开照相机电源前，请务必取下镜头盖。

2 按  钮。

- 液晶显示屏自动打开，顶层菜单出现。

3 按箭头钮上的  钮选择 。

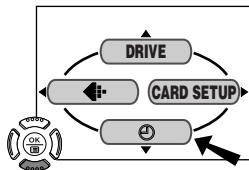

4 在画面上选择 \leftrightarrow 时，按 \triangle / ∇ 钮选择日期格式。

- 选择下列格式中的任何一种：
D-M-Y (日 / 月 / 年)
M-D-Y (月 / 日 / 年)
Y-M-D (年 / 月 / 日)
- 当日期和时间设为 Y-M-D 时，此步骤与以下步骤与实际情况相符。

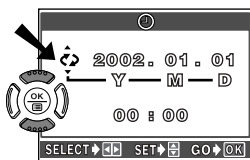

画面

5 按 \triangleright 钮移到年 (Y) 的设定。



6 按 \triangle / ∇ 钮设定年。年设定好后，按 \triangleright 钮移到月 (M) 的设定。

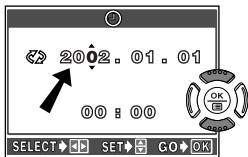

- 重复此程序直到日期和时间完全被设定好。
- 要返回到前面的设定，按 \triangleleft 钮。
- 本照相机使用“24 小时时钟系统”，即所谓的军用时间。比如下午 2 点就会显示 14 : 00 点 - 也就是说，12 点 + 2 点 = 14 : 00 点。

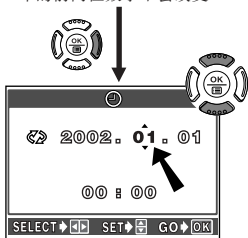

年的前两位数字不会改变



7 按  钮。

- 如果想要更精确的设定，当时间正好在 00 秒种时按下  钮。当您按下  钮时，照相机的内置时钟就开始计时。



8 要关闭照相机的电源，按 POWER 开关。

- 镜头缩进。

.....  注

- 即使关闭电源，当前设定仍保留不变，除非他们被重新调节。
- 如果照相机不带电池放置约 1 小时，日期设定将被取消。如果发生这种情况，请重新设定日期。



选择在屏显示的语种。本参考说明书在图示和解说时使用英语作为在屏显示语种。

模式拨盘设定

P

1 设定模式拨盘到P位置，然后按下POWER（电源）开关。

- 打开相机前请您确认镜头盖已经取下。

2 按下 按钮。

- 显示屏自动打开，出现顶层菜单。



POWER 开关

模式拨盘

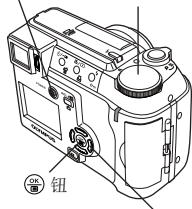

钮

箭头钮

3 按箭头钮上的 \triangleright 钮，选择MODE MENU（模式菜单）。

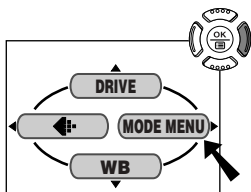

顶层菜单

4 按 \triangle/∇ 钮选择SETUP（设定），然后按 \triangleright 钮。

- 出现SETUP（设定）菜单里的项目。

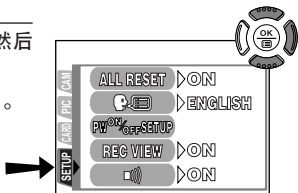

1 准备

5 按 Δ / ∇ 钮选择 ，然后按 \triangleright 钮。

- 显示能够选择的语种。
- 语言根据购买地区而异。

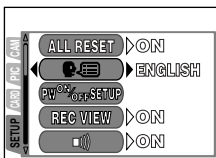

6 按 Δ / ∇ 钮选择一种语言，然后按 钮。

菜单项目	语言
ENGLISH	英语
中文（简体）	中文



- 相机回到 SETUP（设定）菜单画面。
- 如果再次按下  按钮，菜单画面就会消失。

7 想要关闭相机电源，请按POWER（电源）开关。

- 镜头缩进。

出厂缺省设定：ENGLISH

..... 注

- 即使关闭电源，当前设定仍保留不变，除非他们被重新调节。

调节屈光度

将模式拨盘设为 **AUTO**，然后按 POWER 开关打开照相机的电源。转动屈光度调节拨盘以便更清晰地看清 AF 对象标志。

取景器

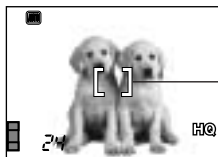

AF 对象
标志

屈光度调节拨盘

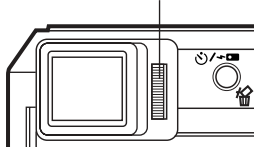

1
准备

持拿照相机

双手牢牢握住照相机，双肘紧贴身体两侧以防照相机移动。不要让您的手指和背带挡住镜头和闪光灯。

正确

水平握法

闪光灯

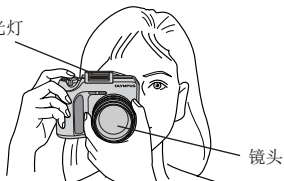

镜头

垂直握法



顶视图

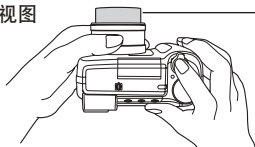

请勿握住镜头的这部分。

拍摄静止影像 **AUTO**

2 快速入门指南

1 取下镜头盖。将模式拨盘设为 **AUTO** 并按 POWER 开关。

2 通过取景器观看的同时将照相机对准被摄对象。

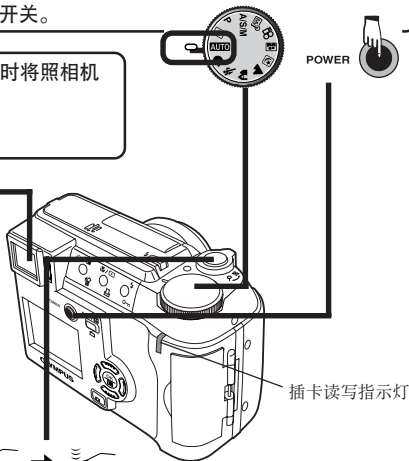

3 要对被摄对象聚焦，慢慢地、轻轻地半按下快门释放钮。

- 当被摄对象聚焦时，绿色指示灯点亮。如果绿灯在闪烁，物体不能被对焦。请释放快门释放钮并重复步骤 3。如果相机仍然不能聚焦，请参考第 63 页。

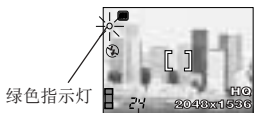

可拍摄的静止影像数

4 要开始拍摄，轻轻地全按下快门释放钮。

- 如果闪光灯打开，必要时它将自动闪光（第 78 页）。
- 插卡读写指示灯闪烁，照相机开始在插卡上储存影像。

注

- 当插卡读写指示灯正在闪烁时，切勿打开插卡舱盖、取出电池或断开选购的 AC 转接器。这样做可能会破坏已储存的影像并阻止刚拍好的影像的储存。



- 1** 取下镜头盖。将模式拨盘设为 并按 POWER 开关。



- 2** 通过取景器或液晶显示屏观看的同时将照相机对准被摄对象。

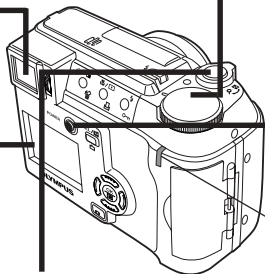

插卡读写指示灯



- 3** 半按下快门释放钮。

- 绿色指示灯点亮。

- 4** 全按下快门释放钮开始记录。

- 插卡读写指示灯闪烁，照相机继续将活动影像写入插卡。
- 活动影像记录期间， 灯点亮红色。

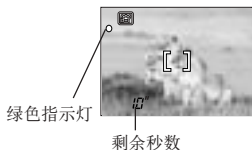

- 5** 再次全按下快门释放钮停止记录。

- 如果显示的剩余秒数变为“0”，拍摄自动结束且照相机开始将活动影像写入插卡。



1 将模式拨盘设为 (播放模式) 并按 POWER 开关。



照相机设定为拍摄模式 (快速浏览) 下时, 您可以播放影像。快速按 2 次 按钮。半按快门释放按钮可回到拍摄模式。

Quick View

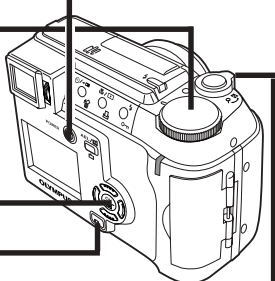

2 使用箭头按钮显示想要的影像。

- 指示的影像为活动影像 (第 39 页)。



跳到 10 帧以前的影像

显示下一帧影像

跳到 10 帧以后的影像

显示前一帧影像

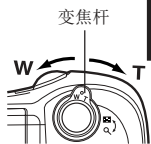

变焦杆

将变焦杆转向

T: 放大影像 (第 139 页)

W: 同时显示多帧影像 (第 140 页)

注

- 如果液晶显示屏打开时没有操作照相机超过 3 分钟, 液晶显示屏将自动关闭。要重新打开液晶显示屏, 可按 或任何一个按钮。



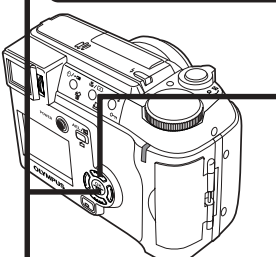

1 显示您想要播放的某一帧活动影像（带  的影像）（第 38 页）。

2 按  钮。
 ● 顶层菜单出现。



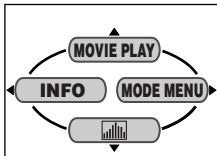

3 按箭头钮上的  钮选择 MOVIE PLAY。



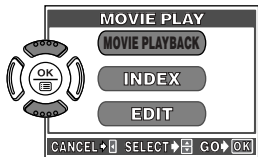

4 按  钮以选择 MOVIE PLAYBACK。

● 要退出 MOVIE PLAY 画面，按  钮。



5 按  钮开始播放。

- 播放结束时，画面返回到活动影像的开头。
- 如果在活动影像播放结束时再按一次  钮，MOVIE PLAYBACK 画面出现。要退出活动影像播放模式并返回到 MOVIE PLAY 画面，按  钮选择 EXIT，然后按  钮。

注

- 当插卡读写指示灯正在闪烁时，切勿打开插卡舱盖、取出电池或断开选购的 AC 转接器。这样做可能会破坏已储存的影像并阻止刚拍好的影像的储存。

1 显示您想要保护的影像（第 38 页）。



2 按下  钮。

- 想要取消保护，再次按下  钮。

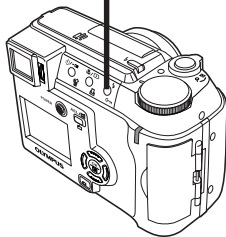
当影像受保护时出现此标记。



.....  注

- 被保护的影像不能被  ALL ERASE（删除所有画像）功能删除，但是可以被  FORMAT（格式化）功能所删除。
- 对于贴有写保护胶封贴的 SmartMedia 卡里的影像不能进行保护。

1 显示您想要消除的影像（第 38 页）。

2 按  按钮（消除）。

3

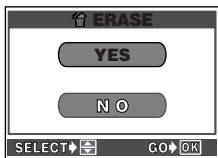

出现  ERASE（删除）屏幕画面时，按下 Δ 按钮选择 YES（是）。

● 想要取消删除，按下 ∇ 按钮选择 NO（不）。

4 按  按钮消除影像。

.....  注

- 受保护的影像不能被消除。
- 确保插卡未被写保护。如果 SmartMedia 卡被写保护，您将无法消除影像。
- 除了  ERASE（消除）以外，还可使用  ALL ERASE（全部消除）功能（第 150 页）。

什么是菜单？

3 使用菜单

当您打开照相机的电源并按  按钮时，出现在液晶显示屏上的菜单通常被称为“顶层菜单”。本照相机的许多功能是通过使用该菜单实现的。下面，本章节以 P（程式）模式下所显示的菜单为例，解说相机的菜单如何工作。顶层菜单根据模式不同，内容有变化（第 45 页）。

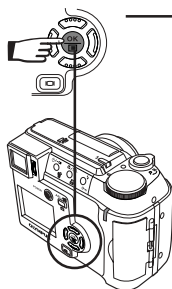

顶层菜单

- 使用箭头按钮，显示快捷菜单或 MODE MENU（模式菜单）。

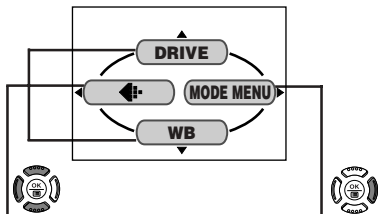

快捷菜单

- 带您直接进入设定画面。
- 在画面底部显示操作按钮，并通过按 Δ / ∇ 按钮让您选择项目。
- 在 **AUTO** 和  以外的任何拍摄模式下均可替换快捷菜单。（第 160 页）

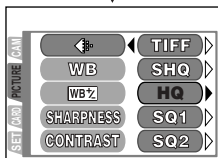



模式菜单

- 让您设定各种不同功能，如白平衡等。
- 根据功能，按照 4 个标签的功能进行分组。
- 通过按 Δ / ∇ 按钮选择 CAMERA, PICTURE, CARD 或 SETUP 标签。所选定标签菜单的菜单出现。

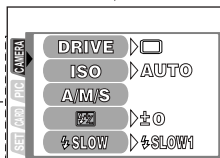
标签



如何使用菜单

1 按  按钮显示顶层菜单。按  按钮。

P 顶层菜单

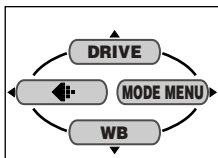

CAM : CAMERA 标签

拍摄功能：选择驱动模式，ISO 感光度等。

PIC : PICTURE 标签



调节影像功能：选择记录模式，调节白平衡等。

CARD : CARD 标签

插卡功能，如格式化。

SET : SETUP 标签

改变照相机设定功能：日期和时间、快捷设定等。

2 按   按钮选择一个标签并按  按钮。

CAMERA 标签

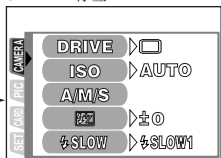

PICTURE 标签

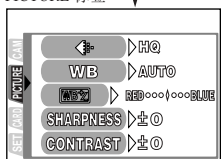

CARD 标签

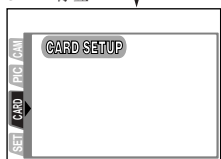

SETUP 标签

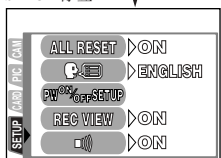

按  按钮返回到标签选择。

3

使用菜单

3 按 Δ / ∇ 钮选择一个项目并按 \triangleright 钮。

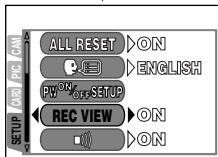

绿框移到所选定的项目上。

4 按 Δ / ∇ 钮选择设定。再次按 OK 钮保存设定。

● 要返回到拍摄，按 OK 钮。

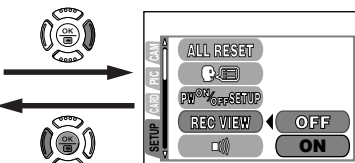

按 \triangleleft 或 OK 钮返回到项目选择。

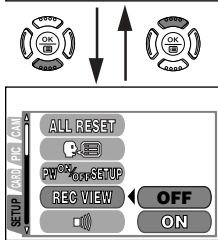

..... **注**

- 不是所有的项目均可选择。项目是否可选择取决于照相机的状态和设定。例如，在 P 模式下，您不能在 CAMERA 标签目录中选择 2 IN 1。
- 如果在显示菜单时按下快门释放按钮拍摄影像，您将用当前选定的设定拍摄影像。
- 如果您想要在关闭照相机电源后保存设定，请将 ALL RESET 设为 OFF（第 155 页）。

模式和快捷菜单

AUTO 顶层菜单

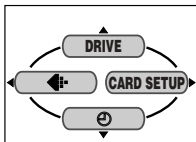

P 顶层菜单

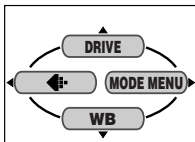

A/S/M 顶层菜单

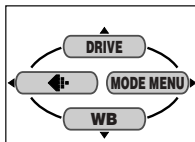



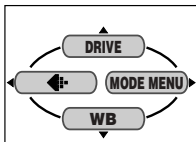

MV 顶层菜单

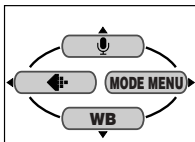

活动影像 顶层菜单



顶层菜单（与 , , ,  或  中的相同）

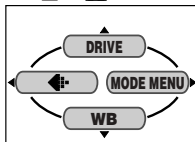

静止影像 顶层菜单
（用于静止影像）

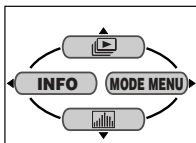



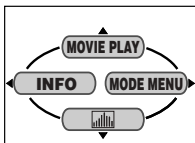





活动影像 顶层菜单
（用于活动影像）



顶层菜单功能（细节见各参考页。）

菜单项目	功能	参考页数	
拍摄模式	DRIVE 	从 （单帧拍摄），（连续拍摄）， Hi （高速连续拍摄）， AF （AF连续拍摄），或 BKT （自动维持拍摄）等模式中选择一个。	第99页
		拍摄活动影像时记录声音。	第104页
		设定记录模式。	第112页
	WB	根据光源设定正确的白平衡。	第120页
	CARD SETUP	格式化插卡。	第151页
		设定日期和时间。	第30页
播放模式	INFO	改变显示在液晶显示屏上的拍摄信息量。	第167页
		出现一个柱状图，表示液晶显示屏上对象物体的亮度和对比度。	第171页
		一帧一帧地播放所有保存的影像。	第129页
	MOVIE PLAY 动画	播放活动影像。您也可以编辑活动影像或从活动影像中抽取静止影像作为索引。	第130页

标签和MODE MENU 功能（拍摄）

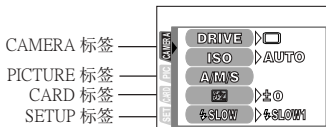

在拍摄模式（当模式拨盘设定在 , , , , , , , , A/M/S 或 P）时，MODE MENU（模式菜单）功能分成 4 组标签。请按 Δ / ∇ 钮选择一个标签，并显示相关的菜单项目。如果选择了 **AUTO**（自动）模式，MODE MENU（模式菜单）下的大部分功能被自动设定，顶层菜单中不出现MODE MENU（模式菜单）。





CAMERA 标签

DRIVE	从  （单帧拍摄），  （连续拍摄）， HI  （高速连续拍摄）， AF  （AF连续拍摄），或 BKT （自动维持拍摄）等模式选择一个。	第 99 页
ISO	从 AUTO/100/200/400 中选择 ISO 感光度（根据普通照相机胶卷）。	第 117 页
A/S/M	从 A（光圈优先拍摄），S（快门优先拍摄），M（手动拍摄）中选择一种拍摄模式。	第 52 页
 1/2/3/4	从  1 MY MODE（我的模式）1，  2 MY MODE（我的模式）2，  3 MY MODE（我的模式）3，  4 MY MODE（我的模式）4 中选择一种拍摄模式。	第 53 页
	为不同的拍摄条件调节闪光强度。	第 84 页
 SLOW	调整闪光灯符合慢速快门速度。	第 79, 81 页
NOISE REDUCTION 减少噪声	长时间曝光时可以减少影像干扰。	第 126 页
MULTI METERING 多点测光	最多可进行 8 个不同点测光以决定最佳曝光。	第 86 页
DIGITAL ZOOM 数码变焦	最高光学变焦倍率（10 倍）乘以 3 倍数码变焦，可得到最高变焦倍率为 30 倍。	第 77 页

CAMERA 标签（续）

FULLTIME AF 随时聚焦	不需要将快门半按下，总是将影像聚焦。	第67页
AF MODE AF 模式	选择自动聚焦方法（iESP或SPOT）。	第66页
	拍摄静止影像时记录声音。	第103页
	允许靠近对象物体最近到4厘米处进行近拍。	第94页
PANORAMA 全景摄影	允许使用 Olympus CAMEDIA 插卡拍摄全景影像。	第105页
2 IN 1 合成图像	将连续拍摄的两帧影像组合在一起并作为单帧影像储存。	第108页
FUNCTION 功能摄影	您可以拍摄黑白或褐色调照片。	第110页
AF AREA	您可以用箭头钮来改变AF对象标志的位置。	第68页
INFO	您可以改变显示屏上出现的拍摄信息数量。	第167页
	出现一个柱状图，表示液晶显示屏上对象物体的亮度和对比度。	第171页

PICTURE 标签

	设定记录模式和解析度。	第112页
WB	根据光源设定正确的白平衡。	第120页
	让您对白平衡作手动细调。	第122页
SHARPNESS 清晰度	调节影像的清晰度。	第123页
CONTRAST	调节影像的对比度。	第124页
SATURATION 彩度	调节色深水平而不改变色调。	第125页

CARD 标签

CARD SETUP 设定存储卡	格式化插卡。	第151页
---------------------	--------	-------

SETUP 标签		
ALL RESET 出厂设定	选择关闭电源时是否保持当前的照相机设定。	第155页
	选择萤幕显示语言。	第33页
PW ON/OFF SETUP PW ON/OFF 设定	设定电源打开 / 关闭时显示在液晶显示屏上的影像。	第175页
REC VIEW 保存后立即浏览 图像	选择是否在拍摄后立即播放拍摄的影像。	第172页
	将嘟嘟声（用于警告等）设为 OFF/LOW/ HIGH。	第169页
SHUTTER	设定音质和音量。每项有2个选择。	第170页
SLEEP	设定待机定时器。	第173页
MY MODE SETUP 设定我的模式	在  模式下激活的用户自定设定。	第163页
FILE NAME 档案名称	选择如何命名要保存影像的文件和文件夹。	第179页
PIXEL MAPPING 像素映射	检查 CCD 和影像处理电路是否有故障。	第181页
	调节液晶显示屏的亮度。	第168页
	设定日期和时间。	第30页
m/ft	设定手动聚焦期间使用的测量单位 (m/ft)。	第183页
VIDEO OUTPUT VIDEO 输出	根据您的电视机视频信号类型选择 NTSC 或 PAL。电视机视频信号类型因地区而异。	第182页
BATTERY SAVE	可在降低电量消耗的情况下进行照相机操作。	第174页
SHORT CUT 设定快捷菜单	让您指定一些常用功能作为顶层菜单上的快捷菜单。	第160页
CUSTOM BUTTON 用户自定义按钮	让您将一个常用的功能分配到照相机的用户 自定钮上。	第157页

标签和MODE MENU 功能（播放）

选择播放模式后（模式拨盘设定在 ），静止播放的MODE MENU（模式菜单）下各菜单项目与动画播放下的有所不同。在一样的方式中，顶层菜单的选项有所不同。

静止影像播放期间

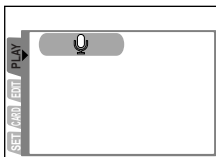

活动影像播放期间

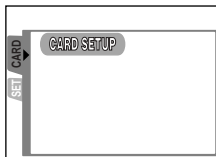



3

使用菜单

PLAY 标签





	在播放过程中，为静止影像添加声音或改变原来记录的声音。	第147页
---	-----------------------------	-------

EDIT 标签

	减小文件尺寸并将它保持为新的影像。	第142页
	放大影像局部并将其作为新影像保存。	第143页

CARD 标签

CARD SETUP 记忆卡设定	格式化插卡（FORMAT）或消除插卡中的所有影像（ALL ERASE）。	第151页
---------------------	--------------------------------------	-------

SETUP 标签		
ALL RESET 出厂设定	选择关闭电源时是否保持当前的照相机设定。	第155 页
	选择萤幕显示语言。	第33 页
PW ON/OFF SETUP PW ON/OFF 设定	设定电源打开 / 关闭时显示在液晶显示屏上的影像。	第175 页
SCREEN SETUP 画面设定	登记一储存的影像以便您可以在 PW ON /OFF SETUP 中选择它。	第177 页
VOLUME	在播放中，调节声音的音量。	第146 页
	将嘟嘟声（用于警告等）设为 OFF/LOW/HIGH。	第169 页
	调节液晶显示屏的亮度。	第168 页
	设定日期和时间。	第30 页
VIDEO OUTPUT VIDEO 输出	根据您的电视机视频信号类型选择 NTSC 或 PAL。电视机视频信号类型因地区而异。	第182 页
	选择索引显示中的帧数。	第141 页

拍摄模式设定 — 模式拨盘

4 拍摄基本知识

将模式拨盘设为以下任何一个位置并按 POWER 开关。

- 由于照相机电源打开时镜头自动伸出，因此在打开照相机电源之前，请务必取下镜头盖。

拍摄模式：**AUTO**，，，
，，，，，
A/S/M，P

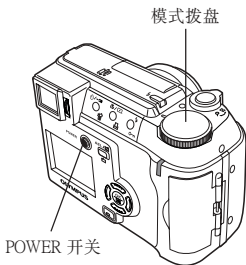

A/S/M 模式设定

模式拨盘设为 A/S/M 时，您可以选择下列任何拍摄模式。

拍摄模式：



A（光圈优先拍摄）

S（快门优先拍摄）

M（手动拍摄）

模式拨盘设定



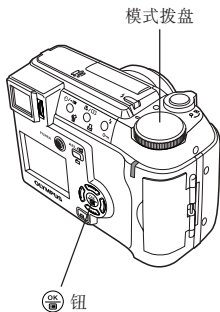

A/S/M

在顶层菜单，选择 MODE MENU（模式菜单）→ CAMERA → A/S/M → A，S 或 M。按下  钮。再次按下  钮可以取消选菜单。

出厂缺省设定：A





MY 模式设定

模式拨盘设为  时，您可以选择下列任何拍摄模式。在您使用这些模式前，请参考 MY MODE SETUP (我的模式设定) (第 163 页) 后再设定 ,  或 .

拍摄模式：

 MY MODE 1 (“我的模式”拍摄 1)，







 MY MODE 2 (“我的模式”拍摄 2)，

 MY MODE 3 (“我的模式”拍摄 3)，

 MY MODE 4 (“我的模式”拍摄 4)

模式拨盘设定



在顶层菜单，选择 MODE MENU (模式菜单) → CAMERA →  1/2/3/4 →  MY MODE 1 (我的模式 1)， MY MODE 2 (我的模式 2)， MY MODE 3 (我的模式 3) 或  MY MODE 4 (我的模式 4)。按下 。再次按下  可以取消菜单。

出厂缺省设定： MY MODE 1 (我的模式 1)

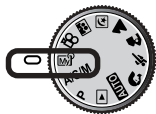

模式拨盘

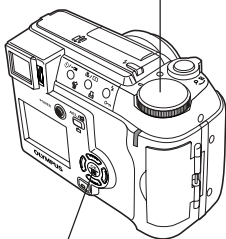

 按钮

4

拍摄基本知识

拍摄模式

AUTO 全自动拍摄

允许您使用NO 特殊功能或手动调节拍摄静止影像。照相机设定最佳聚焦和曝光。在所有拍摄模式中，这是最简单的拍摄模式。

肖像拍摄

适合于拍摄一个人的肖像型影像。使用此模式可以得到被摄对象清晰，背景模糊的效果。照相机自动设定最佳拍摄设定。

运动拍摄

适合于捕捉快速运动的动作（如体育）而不模糊。照相机自动设定最佳拍摄设定。

风景 – 肖像拍摄

适合于同时拍摄被摄对象和背景。在同时聚焦背景和前景被摄对象的情况下拍摄影像。照相机自动设定最佳拍摄设定。

风景 – 场景拍摄

适合于拍摄风景影像和其他户外场景。前景和背景同时被聚焦。在此模式下可以生动地再现蓝色和绿色，风景 – 场景模式非常适合拍摄自然风光。照相机自动设定最佳拍摄设定。

夜景拍摄

适合于傍晚或夜间拍摄影像。照相机设定的快门速度慢于通常拍摄使用的快门速度。例如，如果您在 **AUTO** 模式下拍摄街上夜景，亮度不足将导致影像黑暗，仅有闪耀的街灯灯光出现。在夜景拍摄模式下，则可捕捉到真实的街景。照相机为此类拍摄条件自动选择最佳设定。由于快门速度较低，请务必使用三脚架稳定您的照相机。

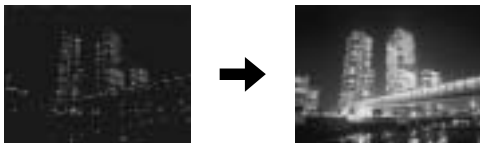

自身肖像拍摄









使您能够拿着照相机拍摄自己的影像。将镜头对准自己并拍摄。聚焦锁定到您（拍摄者）身上。照相机自动为此类拍摄条件选择最佳设定。此模式下是不能变焦的。









活动影像记录

允许您记录活动影像。照相机自动设定光圈和快门速度。

我的模式

您最喜爱的设定可以保存在 MY MODE SETUP 菜单（位于菜单的 SETUP 标签中）中。在  模式下打开电源时，用户自定义设定被激活。用户可自定义设定，如光圈值、变焦位置等。在  模式中，您可从 , , , , , , A, S, M 或 P 中选择曝光模式（拍摄模式）。用照相机的设定菜单可指定设定。

在 MY MODE SETUP 中，您最多可创设和保存 4 个不同的“我的模式”设定。快捷菜单中的项目可以不同于 P 或 , , , , ,  模式快捷菜单中的项目（第 163 页）。

A/S/M 光圈优先 / 快门优先 / 手动拍摄

有关模式拨盘设为 A/S/M 时可选择的拍摄模式的细节，请参阅第 52 页。

● A 光圈优先拍摄

您可以手动设定光圈值。照相机自动设定快门速度。通过减小光圈值（F 值），相机会聚焦到一个较小的范围，拍出来的照片背景比较模糊。增加光圈值可使相机在前后较大的范围内聚焦，因此拍出来的照片，物体和背景都在焦距内，比较清晰（第 58 页）。



光圈值（F 值）减小。



光圈值（F 值）增大。

● S 快门优先拍摄

允许您手动设定快门速度。照相机自动设定光圈。根据被摄对象和您想要的效果类型设定快门速度（第 59 页）。



快门速度设得较高可捕捉快速运动的动作而不模糊。被摄对象清晰明亮，就好像没有运动。



快门速度设得较低则使运动的被摄对象模糊，留下运动的印象。

● M 手动拍摄

允许您手动设定光圈和快门速度。要检查曝光，请参阅“曝光差值”。此模式为您提供更富创意的控制，使您能进行您所需的设定以获取您想要的影像类型，而不管是否为最佳曝光（第 60 页）。

P 编程拍摄

允许您拍摄静止影像。照相机设定光圈和快门速度。其他功能，如闪光模式和驱动模式，可进行手动调节。

光圈设定 - 光圈优先拍摄

模式拨盘设定

A/S/M

- 从“A/S/M 模式设定”中选择 A。
请参阅第 52 页。

- 要增大光圈值 (F 值),
按 Δ 钮。



要减小光圈值 (F 值),
按 ∇ 钮。

- 如果光圈值以绿色显示
设定的光圈可提供恰当的曝光。
- 如果光圈值以红色显示
您已设定的光圈不适合于拍摄条件。
- ▼ 出现。→ 按 ∇ 钮减小光圈值。
- ▲ 出现。→ 按 Δ 钮增大光圈值。

变焦位置	F 值
广角 (W)	f2.8* - f8
远距 (T)	f3.5* - f8

* 敞开光圈 (最宽的光圈设定) 取决于变焦位置。

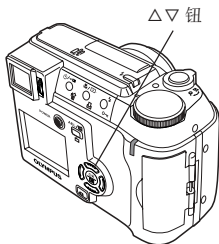

绿色：
光圈设定将提供最佳曝光。



红色：
光圈设定不适合于最佳曝光。

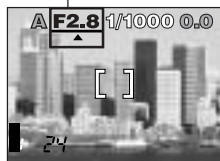

注

- 闪光灯设为自动闪光模式时, 快门速度在最大广角时, 最慢为 1/30 秒, 在最大远距时, 最慢为 1/320 秒。

快门速度设定 — 快门优先拍摄

模式拨盘设定

A/S/M

1 从“A/S/M 模式设定”中选择S。请参阅第52页。

2 要调快快门速度，按 Δ 钮。



要调慢快门速度，按 ∇ 钮。

- 如果快门速度以绿色显示
设定的快门速度可提供恰当的曝光。
- 如果快门速度以红色显示
您已设定的快门速度不适合于拍摄条件。
- ▼ 出现。→ 按 ∇ 钮将快门速度调慢。
- ▲ 出现。→ 按 Δ 钮将快门速度调快。

快门速度范围：1~1/1000 秒

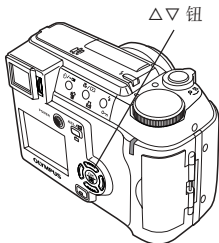

快门速度



光圈和快门速度设定—手动拍摄

模式拨盘设定

A/S/M

- 1 从“A/S/M 模式设定”中选择 M。
请参阅第 52 页。

- 2 要增大光圈值 (F 值), 按 ◀ 钮。

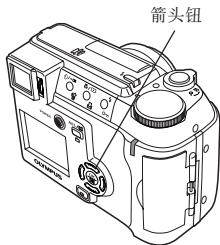

4

拍摄基本知识

F 值 : W → f2.8* - f8
T → f3.5* - f8
快门速度 : 16~1/1000 秒。

* 敞开光圈 (最宽的光圈设定) 取决于变焦位置。

■ 曝光差值

- 由当前选定的光圈和快门速度决定的曝光值，与照相机认为最佳的曝光值之间的差值（范围为 -3.0~+3.0）显示在右上角。
- 当曝光差值被设为小于 -3.0 或大于 +3.0 时，则曝光差值以红色出现。
- 当您按 AEL/☐ 钮时，指示当前曝光设定的标尺出现。半按下快门释放钮显示当前的曝光值与正确的曝光值相差多少。

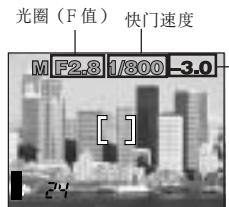

曝光差值



显示标尺时

..... ● 注

- 为了避免照相机晃动，我们建议采用三脚架求得较慢快门速度下效果良好。

使用我的模式

使用我的模式时，您在 模式中用菜单选定的拍摄模式被激活。您也可以保存您当前在 模式中正在使用的拍摄模式或功能设定。如果您将模式拨盘再次设为 ，照相机将激活这些储存的设定。在 MY MODE SETUP 中，您最多可创设和保存 4 个不同的“我的模式”设定（第163 页）。

模式拨盘设定



在“ 模式设定”（第 53 页）的步骤中，选择 MY MODE 1（我的模式 1）， MY MODE 2（我的模式 2）， MY MODE 3（我的模式 3）或 MY MODE 4（我的模式 4）。

..... ● 注

- 尽管可保存您正在使用的设定，但也许不能保存您当前正在使用的变焦位置。

如何使用快门释放钮

4 拍摄基本知识

- 1 将照相机对准被摄对象。通过取景器观看的同时将 AF 对象标志对准被摄对象。缓慢轻柔地按下快门释放钮（按下一半）。
 - 当物体被聚焦并且曝光（亮度）锁定后，绿色灯会点亮。
 - 聚焦锁定在 AF（自动对焦）对象标志指定的对象。
 - 曝光值（亮度）总是锁定在适合取景器 / 显示屏中央的最佳数值。

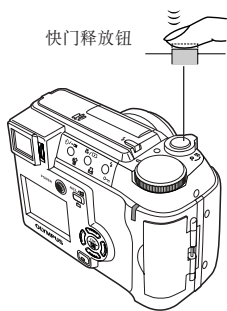
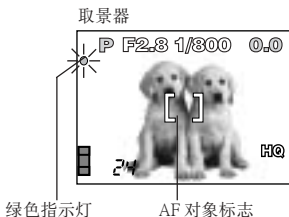

- 2 将快门释放钮按到底（全按下）。
 - 照相机继续将影像储存在插卡上。在储存影像时，插卡读写指示灯闪烁。
 - 活动影像记录模式：照相机开始记录活动影像。

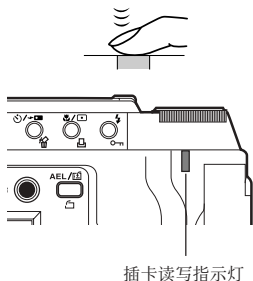

- 3 仅用于活动影像记录模式要停止记录，再次全按下快门释放钮。
 - 插卡读写指示灯闪烁，照相机继续将活动影像储存在插卡上。在插卡读写指示灯停止闪烁前，您不能记录其他活动影像。

自动聚焦

当您将AF对象标志放到对象物体上，并半按下快门释放钮，绿色灯即点亮，意味着对焦已经完成。如果绿色灯闪烁，表示聚焦不正确。如果发生这种情况，请使用手动聚焦（第69页）或聚焦锁定（第65页）。

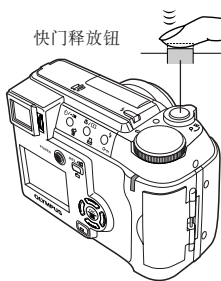
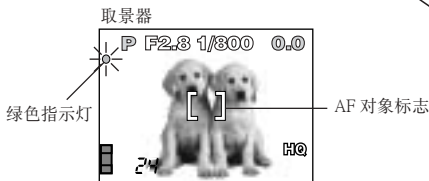

自动聚焦无法工作时 — 难以聚焦的被摄对象

在某些拍摄条件下，自动聚焦可能无法正常工作。如果遇到此类问题，请尝试以下方法：

条件 **1**，**2** 和 **5**

自动聚焦可能无法正常工作。绿色指示灯可能闪烁。

条件 **3** 和 **4**

当您半按下快门释放钮时，即使绿色指示灯点亮，自动聚焦仍可能无法正常工作。

1 低对比度的被摄对象



2 在帧中心的被摄对象上的光线过亮



③ 不同距离的被摄对象

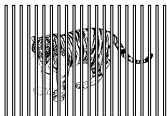

④ 快速运动的被摄对象



将取景器中的 AF 对象标志对准一个离照相机的距离与被摄对象相同的物体，然后半按下快门释放钮以锁定焦距，在您的手指保持半按下快门释放钮的同时，对您想要拍摄的影像进行构图，然后全按下快门释放钮（第 65 页）。

4

拍摄基本知识

⑤ 没有垂直线的被摄对象

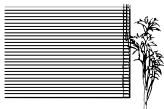

垂直握住照相机，半按下快门释放钮并按住以锁定焦距。重新将照相机调为水平方向，对影像进行构图，然后全按下快门释放钮拍摄影像（第 65 页）。

焦距锁定 – 对不在帧中央的被摄对象聚焦

如果您构图的被摄对象不在 AF 对象标志范围内且无法聚焦（如右图所示），请尝试以下步骤：

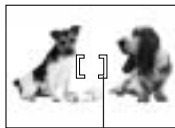

AF 对象标志

模式拨盘设定



4

拍摄基本知识

- 1 将 AF 对象标志对准被摄对象。半按下快门释放钮以锁定焦距。

曝光（亮度）
也被锁定且绿色
指示灯点亮。

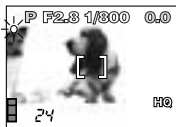

快门释放钮

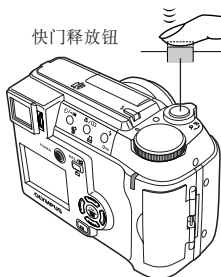

- 2 在保持快门释放钮半按下的同时，对您的影像进行构图（将照相机对准被摄对象）。



- 3 全按下快门释放钮。



 要点

- 绿色指示灯闪烁。
 - 焦距和曝光没有锁定。从快门释放钮上松开您的手指，重新对准被摄对象。重复步骤1 直到绿色指示灯点亮，不再闪烁。
- 您聚焦被摄对象的帧不同于您测量光线的帧。
 - 使用 AE 锁定（第 89 页）。

4

AF MODE — 改变聚焦范围

便于您选择被摄对象的聚焦范围。

iESP：聚焦选择基于画面上的整个影像。即使被摄对象不在画面的中央，聚焦也是可以的。

SPOT：聚焦选择基于 AF 对象标志内的影像。

iESP





SPOT



模式拨盘设定



在顶层菜单中，选择 MODE MENU → CAMERA → AF MODE → iESP 或 SPOT。按  钮。再按一次  钮取消菜单。

出厂缺省设定：iESP

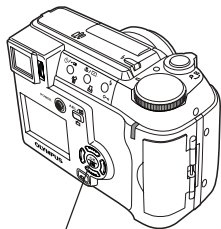

 钮

FULLTIME AF – 节省聚焦时间的可靠方法

FULLTIME AF 使液晶显示屏上的影像一直处于聚焦状态而无需半按下快门释放钮。此功能减少了聚焦时间。选择 OFF 时，除非半按下快门释放钮，否则影像无法被聚焦。

模式拨盘设定



在顶层菜单中，选择 MODE MENU → CAMERA → FULLTIME AF → ON。按  钮。再按一次  钮取消菜单。

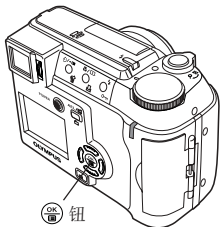

 钮

● 注 ●

- 使用“全时 AF”功能时，电池寿命缩短。
- 节约电池模式打开时，全时 AF 模式不可用。

AF AREA — 改变 AF 对象标志的位置

使您可以通过改变 AF 对象标志的位置选择您要聚焦的区域。请预先将 AF（自动对焦）模式设定在 SPOT（点）上（请参见 66 页）。

模式拨盘设定



1 在顶层菜单中，选择 MODE MENU → CAMERA → AF AREA。按 ▷ 钮。

- AF 对象标志位置选择画面出现。

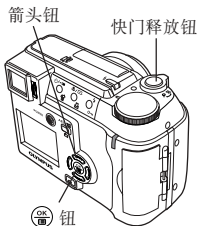

2 按箭头钮将 AF 对象标志移到您要聚焦的区域。

- 您可以从画面中心垂直或水平移动 AF（自动对焦）对象标志。

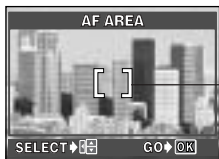

AF 对象标志

3 按下快门释放钮，拍摄照片。

- 要将 AF 对象标志恢复到缺省位置，请按 钮。AF 对象标志置放在画面中央。
- 再次按下 钮，取消 AF（自动对焦）对象标志选择。

..... 注

- 当 DIGITAL ZOOM（数码变焦）设定在 ON（开）的位置，不能使用 AF AREA 功能。
- 相机不能保存 AF（自动对焦）对象标志选择。

手动聚焦

如果自动聚焦无法锁定，请使用手动聚焦。

模式拨盘设定



- 1 按住 钮 1 秒以上。当聚焦距离选择画面出现在液晶显示屏上时，按 钮选择 MF。

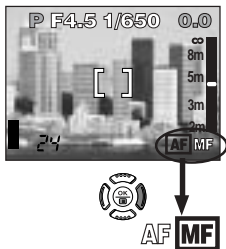

- 2 按 钮选择聚焦距离。
 - 操作时，对焦区域被放大显示。液晶显示屏上的距离显示是大致的数值。把光标移动到 2m 以下时，刻度会自动显示为 10cm ~ 2m。



- 3 按住 钮 1 秒钟以上保存设定。
 - MF 显示为红色。

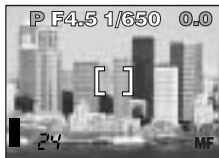

- 4 按下快门释放钮，拍摄照片。
 - 在您已设定的距离锁定聚焦。

- 5 要取消保存的 MF 设定，再次按住 钮 1 秒钟以上以显示聚焦距离选择画面。

6 要返回到 AF 模式，按 \triangleleft 钮选择 AF，然后按 OK 钮。

- 手动聚焦被取消。

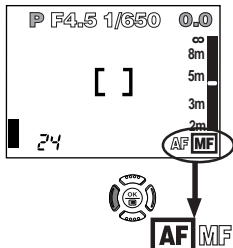

4

拍摄基本知识

要点

● 如何一直保持同一聚焦距离拍摄。

→ MF 可以在与您进行聚焦锁定时相同的长度被锁定。

① 聚焦 AF 对象标志内的任何物体。半按下快门释放钮锁定聚焦。

② 保持半按快门释放钮状态，按住 OK 钮。聚焦距离选择画面出现。在画面上，选择 MF，画面中显示的聚焦距离与聚焦锁定时的聚焦距离相同。

● 尽管选择 MF，且长度指示灯到达标尺顶部，但在 ∞ 处聚焦是不可能的。

→ 一边看着显示屏，一边用 \triangle ∇ 钮精细调整聚焦距离。

● 尽管聚焦距离被保存，但影像仍没被聚焦。

→ 聚焦距离被手动设定后，如果操作变焦杆，会改变所保存的聚焦距离。请尝试再次设定聚焦距离。

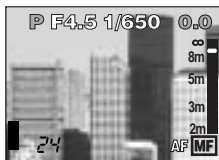

拍摄静止影像

模式拨盘设定



- 1 将照相机对准被摄对象。将被摄对象放在 AF 对象标志上。

⚡ (闪光灯) 开关

快门释放钮

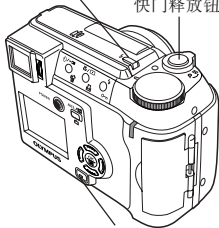

☑ (液晶显示屏) 钮



- 2 半按下快门释放钮。

- 当焦距和亮度 (曝光) 被锁定时, 绿色指示灯点亮。
- ⚡ 标记会闪烁以通知您相机的动作。在这种情况下, 请按下 ⚡ (闪光灯) 开关, 弹起闪光灯 (第 81 页)。
- 在闪光灯弹起时 ⚡ 点亮, 提示闪光灯处于待机状态。在这种情况下, 闪光灯会自动闪光。

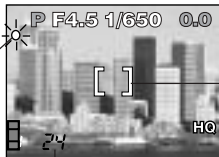

可拍摄的静止影像数

绿色指示灯

AF 对象标志

3 全按下快门释放钮。

- 记忆体标尺的底部点亮，插卡读写指示灯闪烁，照相机开始在插卡上储存影像。
- 可在16MB 插卡上储存的静止影像数 →
HQ 记录模式 (2048 × 1536) :
约 20 帧
SQ2 记录模式 (640 × 480 NORMAL)
: 约 165 帧

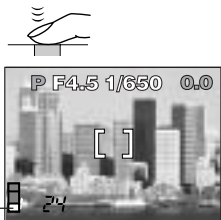

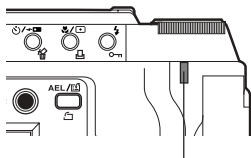

记忆体标尺





插卡读写指示灯

要点

- 如何使用液晶显示屏
→ 按  钮。液晶显示屏打开。
- 绿色指示灯闪烁。
→ 取决于被摄对象，焦距和曝光（亮度）可能无法锁定（第 63 页）。
- 如何调亮 / 调暗取景器和 / 或液晶显示屏
→ 在  设定中调节亮度（第 168 页）。

- 如何检查照相机正聚焦的区域。

→ 如果您在半按下快门释放钮时按  钮，您正聚焦的区域被放大。再按一次  钮，设定消除。照相机对物体进行数码放大时无法使用此功能。

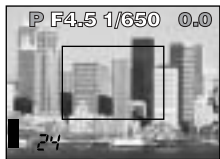

- 如何自动检查您刚刚拍摄的影像

→ 将 REC VIEW 设为 ON（第 172 页）。

- 取景器 / 液晶显示屏上的垂直线使观看影像变得困难

→ 明亮的光线（例如直射阳光）会在取景器 / 显示屏上产生竖线（拖影）。这并非功能障碍。

.....  注

- 使用指腹轻轻地按快门释放钮。如果按得太重，照相机可能会晃动，拍出的影像可能会模糊。
- 不管相机电源是否断开，电池更换或卸除，记录下来的影像会一直保存在插卡内。
- 当插卡读写指示灯正在闪烁时，切勿打开插卡舱盖、取出电池或断开 AC 转接器。这样做可能破坏储存的影像并阻止您刚拍摄好的影像的储存。
- 液晶显示屏比取景器耗费更多的电池电量。

模式拨盘设定



1 将照相机对准被摄对象，并将被摄对象放在 AF 对象标志上。

- 在  模式下，会显示总记录时间。总记录时间取决于插卡的记忆容量。
- 当半按下快门释放钮时，焦距和曝光被锁定。



AF 对象标志

2 全按下快门释放钮开始记录。

- 插卡读写指示灯闪烁，照相机继续将活动影像写入插卡。
- 活动影像记录期间， 点亮为红色。

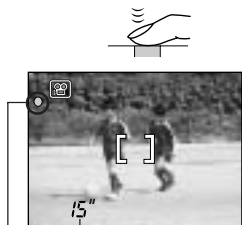

绿色指示灯 剩余秒数*

* 显示的剩余秒数表示在按下快门释放钮以后您可以记录的时间。

3 全按下快门释放钮停止记录。

- 如果插卡上还有剩余空间，则将显示剩余秒数。您可以开始记录其他的活动影像。
- 显示的剩余时间已用完时，记录自动停止，照相机开始往插卡写入活动影像。不管您是否按快门释放钮停止拍摄，这一步骤均会发生。



注

- 在拍摄活动影像时，不能使用闪光灯。当您在拍摄活动影像时，如果  设定为 ON，则不能使用光学变焦。请把 DIGITAL ZOOM 设为 ON 以放大对象（第 77 页）。
- 剩余可记录时间会快速减少，这取决于记录时插卡的状态。发生这种情况时，请在拍摄前先将插卡格式化。

长时间拍摄时的注意

到您按下快门释放钮停止拍摄为止，或插卡的记忆容量用完为止，拍摄会一直持续。如果一条记录使用了插卡的所有容量，请把活动影像传送到电脑或删除，以增加插卡的空余容量。否则无法编辑活动影像。

4

拍摄基本知识

变焦 — 远距 / 广角拍摄

远距 / 广角拍摄最多可放大到10倍（光学变焦极限，相当于35mm照相机的38mm~380mm）。

通过数码变焦与10倍光学变焦的组合，变焦最多可放大至约30倍。

拍摄视野更宽的影像
（广角）

将变焦杆按向W侧移离
被摄对象。



拉近被摄对象（远距）

将变焦杆按向T侧拉近
被摄对象。

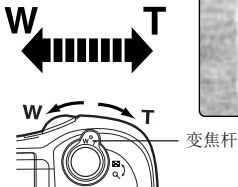

4

拍摄
基本
知识

数码变焦

模式拨盘设定



- 1 在顶层菜单中，选择 MODE MENU → CAMERA → DIGITAL ZOOM → ON。按 钮。再按一次 钮取消菜单。

- 2 将变焦杆按向 T 侧。

- 变焦标尺出现。



变焦区 (数码变焦 ON)

指示数码
变焦

指示光学
变焦



当光标移动到
数码变焦领域
时，光标颜色
将从绿色变为
橙色。

游标根据变
焦倍率在变
焦指示标记
上移动。



出厂缺省设定：OFF

● 注

- 用数码变焦捕捉的影像可能会出现粒状。
- 在高变焦倍率时可能会发生照相机晃动。用三脚架等稳定照相机以防止照相机晃动。

闪光拍摄

您可以选择一种适合照明条件以及您想要达到的效果的闪光模式。您也可以使用闪光强度控制钮调节发出的光量（第84页）。

闪光模式有如下几种：

自动闪光

在低照度和背光条件下自动闪光。

红眼减轻闪光

此模式在正常闪光之前发出两三次预闪，显著减轻“红眼”现象。除预闪外，此模式的工作情况与自动闪光相同。

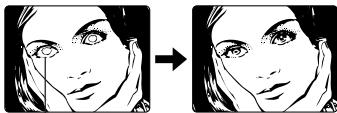

被拍摄对象的眼睛出现红色。

4

拍摄基本知识

..... 注

- 预闪后，释放快门前约需1秒钟，因此在预闪后请勿晃动照相机并牢牢地握住他。
- 如果拍摄对象不是直盯着预备闪光，或者拍摄距离太远的话，红眼减轻效果可能受到限制。个人身体特征差异，比如浅色瞳孔的眼睛，也会影响红眼减轻的效果。

强制闪光

不论现有的光线如何，闪光灯均闪光。此模式适用于消除被摄对象脸部的阴影或校正人工照明（尤其是荧光灯照明）引起的色彩偏差。



..... 注

- 在过强的光线下，强制闪光可能达不到预期的效果。

不用闪光

即使在低照度条件下，闪光灯也不闪光。此种模式适用于不需要或禁止闪光拍摄的情况或当您想要拍摄自然的黄昏或夜景时使用。

.....  **注**

- 由于在不用闪光模式下，低照度场合自动选择较慢的快门速度，因此建议使用三脚架以防止因照相机晃动造成影像模糊。

慢速同步 SLOW1 SLOW2 SLOW

慢速同步闪光是为慢的快门速度而设计的。通常情况下，用闪光灯拍摄时，快门速度必须高于一定的水平以防止照相机晃动。但在拍摄夜景背景时，快的快门速度会使背景太暗。慢速同步闪光可为背景拍摄提供慢的快门速度并为被摄对象提供闪光。由于快门速度低，请务必使用三脚架稳定照相机。否则，照相机晃动可能引起影像模糊。

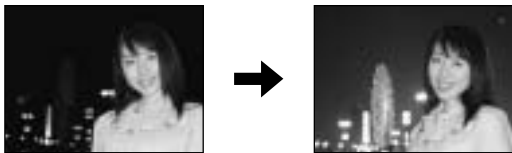

■ SLOW1 :

第1闪（前闪）

通常情况下，不管快门速度是多少，闪光灯将在快门完全打开时立即闪光。厂家的默认值设定为第1闪。

■ ⚡ SLOW2：

第2闪（后闪）

第2闪刚好在快门关闭之前闪光。改变闪光时间可在您的影像中创设有趣的效果，如通过显示汽车尾灯光线向后飘表示汽车的运动。快门速度越慢，产生的效果越好。

最慢的快门速度取决于拍摄模式：

M 模式 ：16 秒

P, A, S,  模式 ：4 秒（取决于 ISO 设定）

快门速度设为 4 秒时

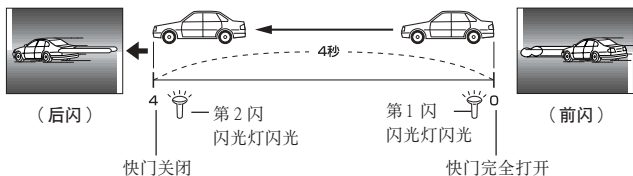

■ 👁 ⚡ SLOW：

带红眼减轻的第1闪

这适用于您既要使用慢速同步又要减轻红眼现象的时候。例如，拍摄背景为光线明亮的夜景的人像时。普通闪光可能使人的眼睛发红，但带红眼减轻的第1闪可让您正确地捕捉到背景，同时减轻红眼现象。

带红眼减轻的第2闪是不可用的。

使用慢速同步闪光

模式拨盘设定



在顶层菜单中，选择 MODE MENU → CAMERA → ⚡ SLOW → ⚡ SLOW1，
⚡ SLOW2 或 👁 ⚡ SLOW。按 钮。
再按一次 钮取消菜单。

出厂缺省设定：⚡ SLOW1

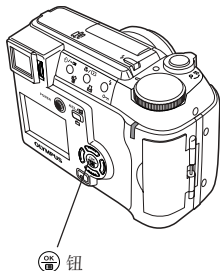

钮

使用闪光灯

模式拨盘设定



1 按 ⚡（闪光灯）开关。

- 闪光灯弹出。



⚡（闪光模式）钮 快门释放钮

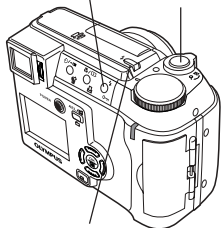

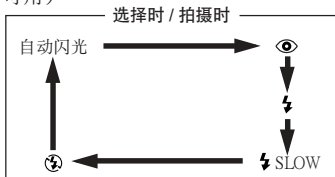

2 反复按 ⚡（闪光模式）钮直到想要的闪光模式指示出现。

- 闪光模式改变如下（如果所有的模式均可用）：

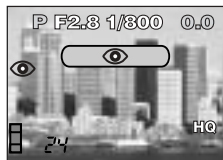

⚡（闪光灯）开关



- 如果在显示选择画面以后2秒钟内没有按 （闪光模式）按钮，选择画面消失。
- 要关闭闪光灯（不用闪光模式 ），请将闪光灯推回到照相机中。

3 半按下快门释放钮。

- 当闪光灯准备闪光时，标志点亮（闪光灯待用）。

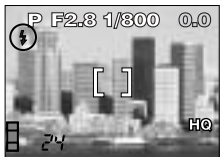

4















4 全按下快门释放钮。

- 闪光灯闪光。

闪光灯工作范围

W（最大）：约0.1m - 5.5m

T（最大）：约1.0m - 4.4m

模式 闪光模式	AUTO	  	 *	A/S/M			P
		  		A	S	M	
自动闪光	√	√	√	√	-	√	
	√	√	√	√	-	√	
	-	√	√	√	-	√	
 SLOW1	-	√	√	√	√	√	
 SLOW2	-	√	√	√	√	√	
  SLOW	-	√	√	√	-	√	
	√	√	√	√		√	



√：可用的，-：不可用的，：出厂缺省设定。



* 出厂缺省设定和可用的设定因选择的拍摄模式而异。

 要点

● 闪光灯不闪光。



→ 在下列情况下闪光灯不闪光：

当拍摄一个明亮物体，在动画记录模式下，进行超级近拍（第 94 页）或连续拍摄（*，HI，AF*，BKT）（第 99 页）时，当 FUNCTION（功能）设定在 WHITE BOARD/BLACK BOARD（第 110 页）时，在全景拍摄时（第 105 页）。

* 不能使用红眼减轻闪光（）和第一帘幕红眼减轻闪光（  SLOW）。

●  标志闪烁（闪光灯充电）。

→ 闪光灯正在充电。将您的手指从快门释放钮上移开。当该标志停止闪烁时，再按快门释放钮。

● 照相机晃动警告（自动、红眼减轻 、辅助 ）

当  点亮时（照相机晃动警告），快门速度锁定在当前水平。这有助于防止照相机晃动问题的发生（快门速度太慢可导致影像模糊）。但如果变焦倍率增大，照相机将相应提高锁定的快门速度。

变焦位置和快门速度

变焦位置	快门速度
W（最大）	1/30秒
T（最大）	1/320秒

● 注 ●

- 在近拍模式下，尤其用广角拍摄时，闪光灯可能不会提供最佳效果。请检查液晶显示屏上的影像。
- 如在照相机上装接转换镜头，也许遮蔽光线（第 227 页）。

闪光强度控制

您可以调节闪光灯发出的光量。

在有些场合，通过调节发光量可取得更好的效果。

示例包括小的被摄对象、遥远的背景，或需要高对比度的场合。

模式拨盘设定



在顶层菜单中，选择 MODE MENU →

CAMERA → 。要增加发光量，按 Δ 钮。

要减少发光量，按 ∇ 钮。要结束设定，按

钮。

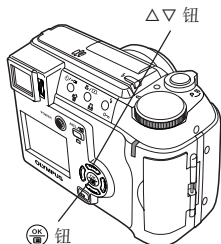

可调范围

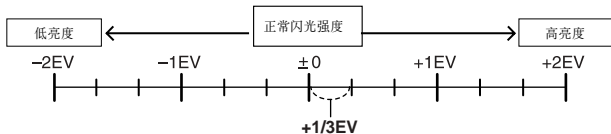

Δ ：每按一次该钮，发光量增加 $1/3$ EV。

∇ ：每按一次该钮，发光量减少 $1/3$ EV。

(EV：曝光值)

出厂缺省设定： ± 0

注

- 如果快门速度太快，闪光调节效果可能不明显。

多点测光 — 测量影像中一点以上的曝光

可在最多8个不同的点测量被摄对象的亮度，根据平均亮度设定最佳曝光。对高对比度的被摄对象有用。

模式拨盘设定



1 ■ 在 A/S/M 模式下使用 M 模式时，无法使用多点测光。请设定在 M 以外的模式下使用（第 52 页）。

- 如果不同于 AE 锁定的一个功能被指派到 AEL/☑ 钮上，请指派 AE 锁定到 AEL/☑ 钮（第 157 页）。

2 按 / 钮进入点测光模式（第 85 页）。

3 在顶层菜单中，选择 MODE MENU → CAMERA → MULTI METERING → ON。按 钮。再按一次 钮取消菜单。

/ (近拍 / 点测光钮)

快门释放钮



4 将 AF 对象标志对准您要测量曝光的位置。按 AEL/☐ 钮。最多可在 8 个不同的点测量被摄对象的亮度。

- 测量标尺出现在液晶显示屏上。
- 第 9 个读数及其后的亮度测量读数被忽略。
- 要取消锁定的多点测量曝光，按住 AEL/☐ 钮 1 秒钟以上显示 **MEMO**。再按一次并快速释放。

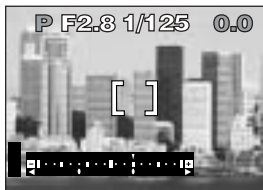

5 按下快门释放钮，拍摄照片。

示例：测量 2 点时（按 AEL/☐ 钮两次）

通过测量 2 点计算出光圈和快门速度的平均值。每增加一个测量点，这些值将被重新计算。

■ 指示 2 个测量点的平均值。平均值总是显示在标尺的中央。

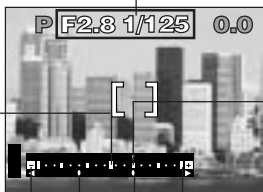

▼ 指示您正在测量的当前曝光值与平均曝光值差多少。通过半按下快门释放钮可固定当前曝光值。（除非您按 AEL/☐ 钮，否则当前曝光值不会加到平均值上。）

按下 AEL/☐ 的读数。◆ 指示您已按该按钮的次数，◆ 指示测量值与平均读数的差。

当 ◆ 移离标尺中央（平均读数） ± 3 时，红色 <> 出现。

测光模式 — 测量被摄对象的亮度（续）

模式和多点测光

AUTO			A/S/M			P
			A	S	M	
✓	✓	✓	✓	-	✓	

✓：可用的，-：不可用的

* 使用 M 模式时无法使用。

要点

● 如果不能使用多点测光

→ 在数码 ESP 模式中，多点测光是不可用的。将测光模式设为点测光（）或点测光 + 近拍模式（）。

● 在拍摄后如何保存锁定的多点测量的曝光值（AE 记忆体）

→ 按步骤 4 要求的次数按 **AEL/** 钮后，按住该钮 1 秒钟以上，在画面上 **MEMO** 出现。

MEMO 出现时，锁定的曝光值被记忆。

注

● 如果在多点测光期间按下下列任何钮，将取消多点测量的曝光值。

模式拨盘、（闪光模式）钮、（近拍 / 点测光）钮、 钮。

5

高级拍摄

AE 锁定 — 锁定曝光

适用于很难获得最佳曝光的情况（如被测对象和环境对比很强烈时）。例如，如果明亮的天空占据了大部分的画面，则会引起位于前景的物体曝光不足。此时，请重新构图使明亮的天空移出画面，然后按 **AEL/☒** 钮暂时锁定测光值（曝光）。然后再次构图，把明亮的天空移入画面并拍摄。也就是说，如果您希望用的曝光值和欲拍摄影像的通常曝光值不同时，使用AE锁定。

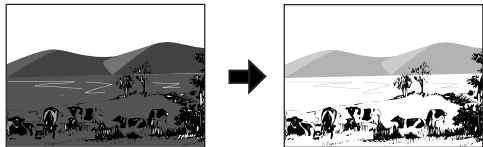

模式拨盘设定



- 在 A/S/M 模式下使用 M 模式时，无法使用 AE 锁定。请设定在 M 以外的模式下使用（第 52 页）。
 - 设 MULTI METERING 为 OFF（第 86 页）。如果设为 ON，AE 锁定是不可用的。
 - 如果不同于 AE 锁定的一个功能被指派到 **AEL/☒** 钮上，请指派 AE 锁定到 **AEL/☒** 钮（第 157 页）。

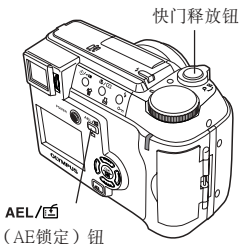

5

高级拍摄

2 在希望锁定测光值（曝光）的地方构图，然后按 **AEL/☒** 钮。

- 要取消 AE 锁定，再次按 **AEL/☒** 钮并迅速释放。如果要再次改变曝光，重新构图并按 **AEL/☒** 钮。每次按 **AEL/☒** 钮，重复锁定和取消。

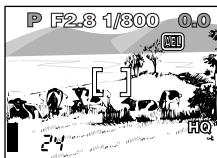

3 将要聚焦的被摄对象放入 AF 对象标志中，然后半按下快门释放钮。

- 绿色指示灯点亮。
- 半按下快门释放钮时，不能取消 AE 锁定。

绿色指示灯

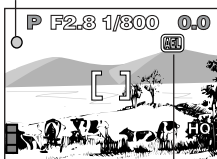



当 AE 锁定时，**AEL** 出现。

4 全按下快门释放钮。

- 摄影后，AE 锁定被取消，**AEL** 消失。

模式和 AE 锁定

AUTO		 *	A/S/M			P
			A	S	M	
√	√	√	√	-	√	

√：可用的，-：不可用的

* 使用 M 模式时无法使用。

 要点

- 在锁定的多点侧光曝光（AE 记忆）下如何拍摄照片。
 - 在步骤 2 或 3 后，按住 **AEL/☑** 钮 1 秒钟以上。**MEMO** 出现。**MEMO** 出现时，锁定的曝光值被记忆。要取消 AE 记忆，按 **AEL/☑** 钮并快速释放。
- **AE 锁定不可用。**
 - 菜单出现。退出菜单（第 43 页）。
 - 多点测光处于 ON（开启）状态。将它设定在 OFF（关闭）（第 86 页）。
- **AE 锁定已被取消。**
 - 旋转模式拨盘以改变照相机模式。
 - 照相机电源被关闭或照相机进入了待机模式。
 - 点测光 / 近拍模式、驱动模式或闪光模式被改变。
 - 按 **☺** 钮菜单出现。

近拍模式拍摄 — 拍摄近距影像

使用近拍模式，您可以靠近对象物体拍摄（在10cm-60cm范围内）。变焦杆按到W位置最大值后，您可以将您的拍摄对象充满屏幕。

通常当您接近拍摄对象时，对焦比较慢。但是在🌻（近拍）模式下，对焦处理得很迅速。

如果在您离被摄对象很近时，对帧中央（AF对象标志内）进行测光并用最佳曝光拍摄，拍摄出的影像将会很好（点测光+近拍模式）（第85页）。

普通拍摄



采用近拍模式



5

高级拍摄

模式拨盘设定



1 反复按🌻/📷钮直到🌻（近拍模式）或📷🌻（点测光+近拍模式）出现。

- 指示改变如下（如果所有模式均可用）：

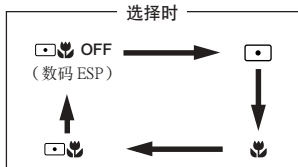

- 如果在显示选择画面后2秒钟内没有按🌻/📷钮，则选择画面消失。

快门释放钮

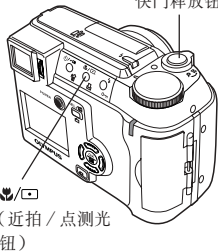

🌻/📷
（近拍/点测光
钮）



近拍模式

2 按下快门释放钮，拍摄照片。

近拍模式工作范围

广角 : 10cm 至 60cm

远距 : 1.2m 至 2m

出厂缺省设定 : 数码 ESP

..... **注**

- 在近拍模式，也可以在正常工作范围内拍摄。在这种情况下，将物体聚焦需要些时间。

超级近拍模式拍摄 - 超近距离的摄影

超级近拍模式下，允许您靠近对象物体最近到 4 厘米处进行拍摄，获得比近拍模式下图像倍率更大的照片。一个大约为 44 × 33mm 的拍摄对象可以占满整个取景框。

模式拨盘设定



在顶层菜单，选择 MODE MENU →
CAMERA → → ON。按下 钮。再次
按下 钮可以取消菜单。

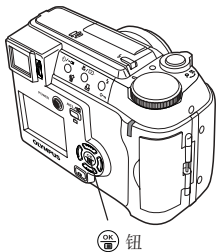

钮

5

高级拍摄

出厂缺省设定：OFF

注

- 选择了超级近拍模式后，不能再变焦。
- 在超级近拍模式下，相机能够在所有聚焦范围内进行拍摄。但是聚焦速度可能比较慢。

自拍定时器拍摄

此功能适用于您想要将自己也拍到照片中的场合。使用三脚架固定照相机。

模式拨盘设定



1 反复按 / 钮直到 出现。

- 如果在显示选择画面后 2 秒钟内没有按 / 钮，选择画面消失。

/ (自拍 / 遥控) 钮
快门释放钮

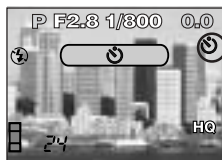
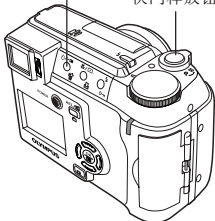

2 全按下快门释放钮开始自拍定时器拍摄。

- 自拍定时器指示灯点亮约 10 秒钟，然后开始闪烁。闪烁约 2 秒钟后，拍摄影像。（在 模式下，记录开始。）
- 在您按下快门释放钮大约 12 秒后，开始记录活动影像。要在 模式下停止拍摄，再次全按下快门释放钮。
- 要停止自拍定时器，按 / 钮。自拍定时器停止且自拍定时器指示灯熄灭。

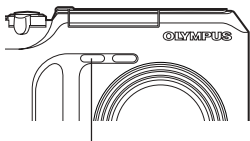

自拍定时 / 遥控指示灯

5

高级拍摄

..... 注

- 拍摄结束后自拍定时器自动被取消。
- 在  模式下，到达最大记录时间后，相机自动停止记录。
- 如果在自拍时结合连拍的话，相机自动拍摄 5 帧影像。

5



高级拍摄

遥控

可以使用遥控器（选购）进行拍摄。如果您想将自己也拍入画面，本功能非常有用。如果您想不接触相机就能释放快门（当清晨或黄昏等拍摄时），您可以用遥控代替按快门释放钮，避免相机晃动。使用三脚架固定相机。

模式拨盘设定



1 反复按下  直到出现 。

 (自拍/遥控) 钮

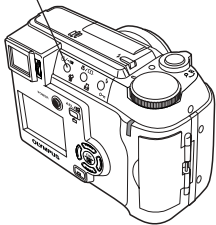

2 将遥控器对准照相机上的遥控感应器。
按遥控器上的快门释放钮。

- 照相机的自拍定时器 / 遥控指示灯在拍摄影像前闪烁约 2 秒钟。

镜头侧

遥控感应器

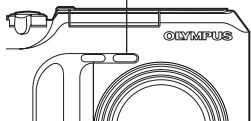

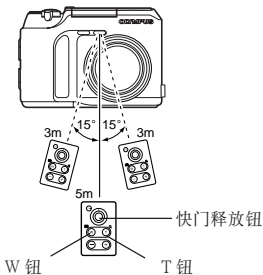

自拍定时器 / 遥控指示灯

传输遥控
信号有效
区域





出厂缺省设定：OFF

 要点

- 如果按遥控器上的快门释放钮后，照相机的自拍定时器 / 遥控指示灯不闪烁。
 - 可能遥控器离照相机太远。把它移到遥控器的有效范围内，然后按遥控器上的快门释放钮。
 - 也许有信号干扰。按照遥控器使用说明书改变信号。
- 怎样取消遥控模式。
 - 拍摄后，遥控模式不会自动取消。执行第 97 页的步骤 2，将  /  设为 OFF。
- 您可以用遥控器操作下列播放功能，把照相机和电视机一起作为演示工具使用。
 - 可使用幻灯片放映，近距播放，索引显示功能。





.....  注

- 如果遥控感应器暴露于强光下，比如直射的阳光，有效信号距离会缩短，或遥控失灵。
- 要用遥控实现连拍时，可按住遥控器上的快门释放钮。如果照相机不能很好接收遥控信号，连拍便停止。
- 请阅读遥控器使用说明书获取有关遥控重放的信息。

有4种连拍模式：连续拍摄（），高速连续拍摄（），AF 连拍（）和自动维持拍摄（BKT）。

连拍模式可从 DRIVE 模式菜单中选择。

驱动模式

- ：全按下快门释放钮时每次拍一帧影像（单帧拍摄：常规拍摄）。
- ：以最高速度约1.2帧/秒的速度连续拍摄，最多可连拍11帧连续的照片。在拍摄第一帧照片时锁定焦距，曝光和白平衡（连续拍摄）。
- ：以最高速度约2.4帧/秒的速度连续拍摄，最多可连拍3帧连续的照片。在拍摄第一帧照片时锁定焦距，曝光和白平衡（高速连续拍摄）。
- ：连续拍摄影像。每一帧影像自动锁定聚焦。AF 连拍速度低于常规连拍速度（AF 连拍）。
- BKT**：自动维持拍摄（第100页）。

连续拍摄，高速连续拍摄和 AF 连拍

模式拨盘设定



- 在顶层菜单中，选择 MODE MENU → CAMERA → DRIVE → ,  或 。
按  钮。再按一次  钮取消菜单。

- 按下快门释放钮，拍摄照片。
 - 全按下快门释放钮并按住。照相机将连续拍摄影像直到您松开快门释放钮。



● 注

- 请阅读“注”（第102页）和“模式和驱动模式”（第101页）。
- 选择了高速连续拍摄（Hi）后，在保存照片时可能费些时间。插卡读取灯闪烁，显示相机正在把影像保存到插卡上去。请稍等待，在插卡读取指示灯熄灭后，再操作相机。
- 在记忆体标尺全段点亮时，不能摄影。

自动维持拍摄 — 每一帧用不同的曝光连续拍摄影像

在有些情况下，采用曝光补偿比采用照相机认为最佳曝光设定进行拍摄可取得更好的效果。当设定了自动维持拍摄，在您开始拍摄时，每一帧影像的曝光将自动改变。曝光差值可在菜单上选择。焦距和白平衡在第一帧时被锁定。

示例：BKT 设为 $\pm 1.0, \times 3$ 时

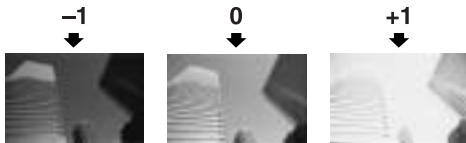

模式拨盘设定



- 1 在顶层菜单中，选择 MODE MENU
→ CAMERA → DRIVE → BKT。
按 \triangleright 钮。



- 2** 按 Δ / ∇ 钮选择每一帧影像之间的曝光差值 (± 0.3 , ± 0.7 , ± 1.0), 然后按 \triangleright 钮。

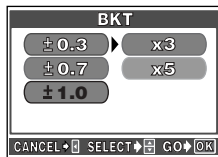

- 3** 按 Δ / ∇ 钮选择要拍摄的帧数 ($\times 3$, $\times 5$), 然后按 OK 钮。
- 在有些影像尺寸和记录模式的组合中, 只有 $\times 3$ 是可用的。

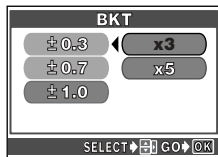

- 4** 按下快门释放钮, 拍摄照片。
- 全按下快门释放钮并按住以拍摄预设数目的影像。您可以通过松开快门释放钮随时停止拍摄。



模式和驱动模式

模式 驱动模式	AUTO				A/S/M			P
					A	S	M	
	✓	✓	✓	✓	✓			✓
	✓	✓	✓	✓	✓			✓
Hi	✓	✓	✓	✓	✓			✓
AF	✓	✓	✓	✓	✓			✓
BKT	-	✓	✓	✓	✓		-	✓

✓: 可用的, - 不可用的, : 出厂缺省设定

* 可用的设定因选择的拍摄模式而异。

● 注

- 在下列情况下，连拍（, HI, AF, BKT）是不可能的：
 - 记录模式设为 TIFF（第 112 页）或 SHQ 记录模式设为 ENLARGE SIZE（第 116 页）时。
 - NOISE REDUCTION 设为 ON 时（第 126 页）。
- 如果插卡上的空间不足以容纳自动维持拍摄期间您已设定的影像帧数，就不能继续拍摄。
- 如果 ISO 设为 200 以上，在某些拍摄条件下可能会出现杂波（第 117 页）。
- 如果连拍期间电池电量低和电池检查闪烁，则拍摄停止，照相机开始保存已拍摄的影像。是否保存全部已拍影像取决于剩余电池电量的多少。
- 由于快门速度最高设为 1/30 秒，拍摄黑暗被摄对象时为防止照相机晃动降低曝光值。
- 连拍期间要使用外接闪光灯，请将外接闪光灯设定为每拍一帧影像闪光一次。
- 使用闪光灯时，因为闪光灯充电需要时间，连拍和 AF 连拍的摄影速度会变慢。
- 使用自拍定时器/遥控器进行连拍（连拍，AF 连拍）时，不能使用内置闪光灯。
- 快速连拍时，即使闪光灯已经打开也不能发光。

静止影像拍摄时录音

当拍摄静止影像时，可以录音。录音约在快门释放后 0.5 秒开始。每次拍摄总的录音时间约为 4 秒钟。当此功能打开时，每次拍摄都进行录音。

模式拨盘设定



- 1 在顶层菜单中，选择 MODE MENU → CAMERA → 麦克风 → ON。按下 按钮。再次按下 按钮取消菜单。

- 2 按下快门释放钮，完成拍摄。

- 3 将相机上的麦克风对准声源。
 - 出现记录过程的提示资讯。

出厂缺省设定：OFF

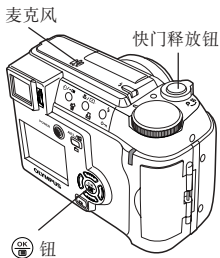

5
高级拍摄

注

- 如果照相机离被摄对象超过 1 米，则不能清晰地录音。
- 录音期间不能进行新的拍摄。
- 下述情况不可能录音：
 - 记录模式为 TIFF 时。（但声音可随后配在 TIFF 模式记录的影像上）（第 147 页）
 - 驱动模式设为连拍（，，）时。
- 录音时也可能拾取到照相机的噪声（例如按钮敲击声、快门作动声等）。
- 也请阅读下一页上的“要点”。

活动影像拍摄时录音

拍摄活动影像时可以录音。当  为 ON 时，拍摄期间光学变焦不可用。

模式拨盘设定



1 在顶层菜单，选择  → ON，然后按下  按钮。

2 按下快门释放钮，完成拍摄。

出厂缺省设定：OFF

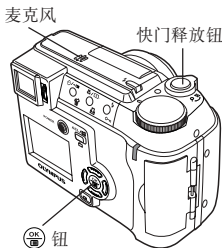

5

高级拍摄

要点

- 重放期间，声音从扬声器输出。
- 声音可随后配在静止影像上（第147页）。所录声音也可改变。

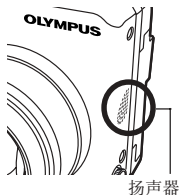

注

- 在拍摄时可能记录下聚焦发出的声音。
- 活动影像记录期间只能用数码变焦。如果  设为 OFF，活动影像记录期间，光学变焦和数码变焦均可用（第 76 页）。

全景摄影

您可以利用 Olympus CAMEDIA 牌插卡和 CAMEDIA Master 软件进行全景摄影。（非 Olympus 插卡不支持此项性能。）

使用随机提供的 CAMEDIA Master 软件，全景摄影功能可将带重叠边缘的影像合并为一帧全景影像。

模式拨盘设定



- 1 在顶层菜单中，选择 MODE MENU
→ CAMERA → PANORAMA。

- 2 按 \triangleright 钮。
 - PANORAMA 模式设定。

- 3 按箭头钮选择您想要将影像连接在哪个边缘上（顶部 / 底部 / 右边 / 左边）。
 - 显示方向。



从左边到右边连接一系列影像。

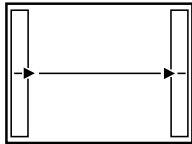

从底部到顶部连接一系列影像。

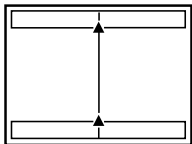

4 确保影像边缘重叠，然后开始拍摄。

- 焦距、曝光和白平衡由第一帧影像设定。第一帧影像请勿选择极亮的被摄对象（如太阳）。
- 第一帧影像之后请勿调节变焦。
- 全景摄影最多可拍摄10帧。

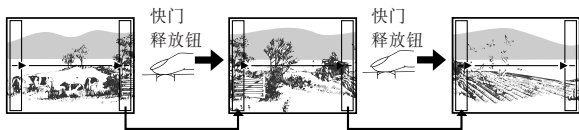

拍摄时，请务必让影像的边缘（右边/左边/顶部/底部）重叠，这样你就知道应连接哪些影像。

5 按 按钮结束全景摄影。

- 显示屏边缘的方框消失，照相机返回到普通拍摄模式。

模式和全景摄影

  	  	P
✓	✓	✓

✓：可用，-：不可用

* 全景摄影的可用性取决于选择的拍摄模式。

● 注

- 全景摄影期间，闪光灯不发光。
- 如果您拍摄了10帧影像，一个警告画面出现且不能再拍摄更多的影像。



- 使用非 OLYMPUS CAMEDIA 牌插卡时，不能使用全景摄影功能。
- 照相机本身不能连接全景影像。要连接每一帧影像，使用 CAMEDIA Master 软件。
- 如果您用 HQ/SHQ 模式拍摄了太多全景照片，在进行全景连接时电脑的内存可能不够。
- 以 TIFF 模式完成的全景摄影，影像以 JPEG 格式保存。影像的尺寸保持不变。
- 如果在全景摄影期间转动模式拨盘，照相机将取消全景模式并返回到普通拍摄。

5

高级拍摄

拍摄合成影像

将连续拍摄的 2 帧影像组合，作为单帧影像储存。



模式拨盘设定



- 1 在顶层菜单中，选择 MODE
MEMU → CAMERA → 2 IN 1。

5

高级拍摄

- 2 按 ▷ 钮。
 - 设定合成影像模式。

- 3 按下快门释放钮，拍摄第一次照片。
 - 被摄对象将位于组合影像的左边。

- 4 按下快门释放钮，循序完成第二次照片拍摄。
 - 被摄对象将位于组合影像的右边。

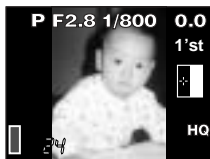

 要点

● 如何取消合成影像模式

→ 拍摄第一帧影像后要取消合成影像模式，请按  钮。第一帧影像将不会被储存。

..... ● 注

● 在 TIFF 记录模式设定下，第二次拍摄的像素数会和第一次一样。

FUNCTION — 拍摄黑白或棕褐色调的影像

让您在拍摄期间对您的影像添加特殊效果。共有 4 种效果。

BLACK/WHITE : 拍摄黑白影像。

SEPIA : 为影像添加棕褐色调。

WHITE BOARD : 影像是黑白的，白色背景上突出黑色字符，使其更易阅读。



BLACK BOARD : 与 WHITE BOARD 相同，但是背景为黑色，字符为白色。在影像中黑白颠倒。

模式拨盘设定









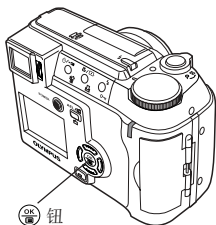





5

高级拍摄

在顶层菜单中，选择 MODE MENU → CAMERA → FUNCTION → 选择一模式。按  按钮。再按一次  按钮，取消菜单。



模式和功能拍摄

模式	功能拍摄			A/S/M			P
							
功能拍摄							
OFF	<input checked="" type="checkbox"/>	<input checked="" type="checkbox"/>	<input checked="" type="checkbox"/>	<input checked="" type="checkbox"/>	<input checked="" type="checkbox"/>	<input checked="" type="checkbox"/>	
BLACK & WHITE	<input checked="" type="checkbox"/>	<input checked="" type="checkbox"/>	<input checked="" type="checkbox"/>	<input checked="" type="checkbox"/>	<input checked="" type="checkbox"/>	<input checked="" type="checkbox"/>	
SEPIA	<input checked="" type="checkbox"/>	<input checked="" type="checkbox"/>	<input checked="" type="checkbox"/>	<input checked="" type="checkbox"/>	<input checked="" type="checkbox"/>	<input checked="" type="checkbox"/>	
WHITE BOARD	<input checked="" type="checkbox"/>	<input type="checkbox"/>	<input checked="" type="checkbox"/>	<input checked="" type="checkbox"/>	<input checked="" type="checkbox"/>	<input checked="" type="checkbox"/>	
BLACK BOARD	<input checked="" type="checkbox"/>	<input type="checkbox"/>	<input checked="" type="checkbox"/>	<input checked="" type="checkbox"/>	<input checked="" type="checkbox"/>	<input checked="" type="checkbox"/>	

√: 可用, -: 不可用, : 出厂缺省设定

* 可用的设定因选择的拍摄模式而异。

 要点

- 如果在使用 WHITE BOARD 或 BLACK BOARD 进行拍摄时，字符不能清楚地显示。
→ 请使用曝光补偿（第 119 页）。

.....  注

- 选择 WHITE/BLACK BOARD 时，闪光灯不闪光。
- 在“功能”拍摄中不能使用 WB（白平衡）、（白平衡补偿）和 SATURATION。

记录模式

6 调节影像质量和曝光

为您的目的（打印、在电脑上编辑、网页编辑等）选择最佳的记录模式。要了解各种条件下（如不同的分辨率、压缩或文件格式）SmartMedia 记忆体的容量有多大，请参阅第 113 页上的表。表中的数字为近似值。

记录模式	描述	质量	文件大小
TIFF	最高质量模式。影像作为未压缩资料储存，这最适于在电脑上打印或进行影像处理。此模式可根据不同的使用方法选择不同的解析度。选择 3:2 可让您打印出完整的影像而不失去边缘——与数码冲印店使用的影像尺寸几乎一样。	较清晰 ↑	较大 ↑
SHQ	使用 JPEG 格式的高质量模式。由于压缩率很低，可储存高质量影像。选择 3:2 可让您打印出完整的影像而不失去边缘——与数码冲印店使用的影像尺寸几乎一样。在大规格的纸（如 A3 纸（297 × 420mm））上打印时，放大尺寸功能是很有用的。		
HQ	使用 JPEG 格式，采取中度压缩的高质量模式。由于压缩率高于 SHQ，文件较小，因此可在插卡上储存较多的影像。同 SHQ 一样，可使用 3:2 或放大尺寸功能提高解析度。		
SQ1 SQ2	压缩率最高的模式。对于每一种模式，您可以选择 HIGH（减少杂波）或 NORMAL（保存更多的影像）。为您的目的（打印、国际网页等）选择最佳的设定。	普通 ↓	较小 ↓

静止影像记录模式

此处所列的记忆体容量为近似值。

记录模式	解析度		压缩	文件格式	记忆体容量：可记录影像数 (不带声音 / 带声音)	
					16MB	32MB
TIFF	2048x1536		未压缩	TIFF	1/0	3/0
	3:2 2048x1360				1/0	3/0
	1600x1200				2/0	5/0
	1280x960				4/0	8/0
	1024x768				6/0	13/0
SHQ	2048x1536		低度压缩	JPEG	16/0	33/0
	3:2 2048x1360				8/8	17/17
	ENLARGE SIZE 3200x2400				8/8	17/17
HQ	2048x1536		普通压缩	JPEG	2/2	5/5
	3:2 2048x1360				20/19	40/39
	ENLARGE SIZE 3200x2400				22/21	45/43
SQ1	1600x1200	HIGH	*	JPEG	8/8	17/16
		NORMAL			11/11	22/22
	1280x960	HIGH			32/30	64/60
		NORMAL			17/16	34/33
SQ2	1024x768	HIGH			49/45	99/90
		NORMAL			26/25	53/51
	640x480	HIGH			76/66	153/132
		NORMAL			66/58	132/117
				165/124	331/248	

* HIGH 使用低度压缩 / NORMAL 使用普通压缩

活动影像记录模式

空白记忆体可保存每段活动影像的秒数









表中所示插卡记忆体所能储存总的活动影像记录时间为近似值。



记录模式	解析度	活动影像记录时间 (不带声音 / 带声音)	
		16 MB	32 MB
HQ	320×240 (15 帧 / 秒)	48/46	96/93
SQ	160×120 (15 帧 / 秒)	211/186	424/374



选择静止影像的记录模式

模式拨盘设定



- 1 在顶层菜单中，选择 MODE MENU → PICTURE → , 然后按  按钮。
 - 当  显示在顶层菜单中时，根据  旁边显示的箭头按 ,  或  按钮。这便于您直接设定  而不是通过 MODE MENU 进行设定。

- 2 按  按钮选择想要的记录模式（请参阅前一页的表），然后按下  按钮。

- 3 按  按钮选择分辨率（请参阅前一页的表）。
 - 当您已选择 SQ1/SQ2 时：选择解析度后，请按  按钮。按  按钮进到 HIGH 或 NORMAL。

- 4 按  按钮保存设定。

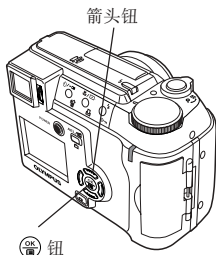

出厂缺省设定：HQ



选择活动影像的记录模式

模式拨盘设定



- 在顶层菜单，选择  → HQ 或 SQ，然后按  按钮。

出厂缺省设定：HQ

 要点● **分辨率：**

保存影像时使用的像素数（水平×垂直）。如果要打印影像，建议采用较高的分辨率（较大的数字），这样影像将较清晰。但高分辨率使文件大小（数据量）增大，所以插卡上可保存的影像就较少。

● **分辨率和电脑萤幕上的影像尺寸：**

将影像传输到电脑上时，电脑萤幕上的影像尺寸因电脑显示器的设定而异。

例如，当显示器设为 640×480 时，如果将影像设为 1×，则以 640×480 的分辨率拍摄的影像与萤幕尺寸相同。但如果显示器设定超过 640×480（例如 1024×768），则影像仅占用部分萤幕。

● **压缩率：**

在 TIFF 以外的其他记录模式，影像资料均被压缩。压缩率越高，影像的清晰度越低。

● **文件格式（第 113 页）：**

本照相机可用 TIFF 或 JPEG 格式保存影像。在 TIFF 以外的其他记录模式，影像以 JPEG 格式进行压缩。每个模式中的压缩率也不一样（活动影像：Motion JPEG（运动）格式）。

● **注** ●

- 可储存的影像数因记录模式、插卡的记忆体容量大小以及插卡是否采用打印预约而不同。
- 可储存的影像数因被摄对象而异。因此，可能是因每拍摄一帧影像而减少，也可能是因每消除一帧影像而增加。
- 如果您将 VIDEO OUTPUT（视频输出）设定成 PAL，并连接到 AV 电缆后记录活动影像，则活动影像最大记录时间会不同于第 113 页的表格上列出的时间数值。

3:2 解晰度

影像的宽高比通常为 4:3。如果宽高比改变为 3:2，则在数码冲印店里打印的影像可不丢失边缘。**3:2** 被激活时，解析度为 2048 × 1360 像素。在 TIFF、SHQ 或 HQ 模式中，您可以选择 **3:2**。在 （动画）模式中，**3:2** 是不可用的。

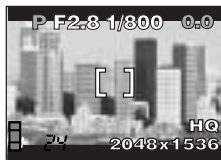

选择 **3:2** 时

ENLARGE SIZE

选择 ENLARGE SIZE 时（只能在 HQ 或 SHQ 中），本照相机使用的 3 百万像素可达到好似使用大概 8 百万 (3200×2400) 像素的效果。这便于您打印大尺寸（如 A3 (297 × 420mm)）、高质量的影像。但文件尺寸也将增大。在 （动画）模式中，ENLARGE SIZE 是不可用的。

.....  注

- 如果 SHQ 记录模式设为 ENLARGE SIZE，则不能进行连续拍摄（, HI , AF , BKT）。

6
调节影像质量和曝光

ISO 感光度

ISO 值越高，照相机对光的敏感性越强，低照度条件下拍摄性能越好。但此值较高时会将电杂波引入所拍摄的影像中，从而使影像表面粒状明显。

模式拨盘设定



在顶层菜单中，选择 MODE MENU → CAMERA → ISO。从100, 200 或 400 选项中选择最合适的 ISO。按 钮。再按一次 钮取消菜单。

AUTO :

根据照明条件和被摄对象亮度自动调节感光度。

100/200/400 :

当您想要拍摄日光中清晰的影像时，100 是最好的。ISO 设定较高时，光量相同的情况下，您可使用较快的快门速度。

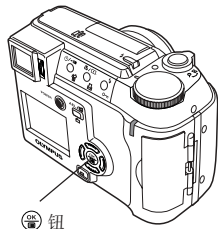

钮

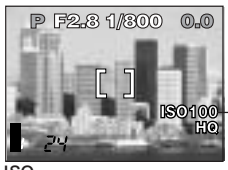

ISO

ISO 设为 AUTO 时，此标志不出现。

模式和 ISO 感光度

模式 ISO 感光度	模式			A/S/M			P
						*	
AUTO	✓	✓	✓	-	-	-	✓
100	✓	✓	✓	✓	✓	✓	✓
200	✓	✓	✓	✓	✓	✓	✓
400	✓	✓	✓	✓	✓	✓	✓

✓：可用的，-：不可用的，：出厂缺省设定

* 出厂缺省设定和可用的设定因选择的拍摄模式而异。

6

调节影像质量和曝光

..... **注**

- 较高的 ISO 设定可产生更多电杂波。
- ISO 基于普通照相机胶卷感光度加以标准化。其标度为近似值。
- 当 ISO 设为 AUTO 且在黑暗条件下拍摄而没有闪光时，ISO 自动增加；否则，快门速度将降低，可能因照相机晃动而导致影像模糊。
- 如果在 ISO 设为 AUTO 时被摄对象太远，闪光灯的光亮无法抵达，则 ISO 自动增加。
- 在 P, A 或 S 模式中使用慢速同步时，可用的最慢快门速度因 ISO 感光度设定而异。

6

调节影像质量和曝光

曝光补偿

此功能便于您对现有的曝光设定进行细微的变更。有些情况下，手动补偿（调节）照相机设定的曝光可取得更好的效果。可在 ± 2.0 之间以 $1/3$ 为一挡进行调节。改变设定时，可在液晶显示屏上检查结果。

模式拨盘设定



◀ 向“-”调节（影像变得暗些）

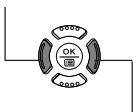

▶ 向“+”调节（影像变得亮些）

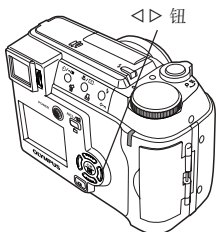

-2.0



0.0

（出厂缺省设定）



+2.0

6

调节影像质量和曝光

模式和曝光补偿

Portrait	Sports	Macro	A/S/M			P
			A	S	M	
✓	✓	✓*	✓	-	✓	

✓：可用的，-：不可用的。

* 出厂缺省设定和可用的设定因选择的拍摄模式而异。

要点

- 通常情况下，明亮物体（比如雪）造成比本色较暗的结果。请向“+”调节使其接近本来色彩。在拍摄黑暗的物体时，向“-”调节以再现其自然色彩。

色彩再现因照明条件而异。例如，日光、落日或户内光线照射在白纸上时，所产生的白色色调各稍有差异。通过设定 WB（白平衡），可以获得看起来更加自然的色彩。



模式拨盘设定



在顶层菜单中，选择 MODE MENU → PICTURE → WB，然后选择最适合拍摄条件的 WB (AUTO, PRESET, )。

AUTO：按  钮。再按一次  钮取消菜单。

PRESET：按  钮。进到“PRESET（预设白平衡）”（请参阅以下内容）。

：按  钮。进到“（单触式白平衡）”（第 121 页）。

箭头标志

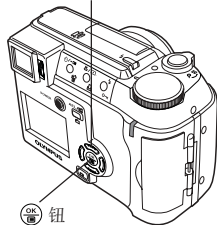

 钮



6

调节影像质量和曝光

AUTO（自动白平衡）

自动调节任何光源的白平衡。





PRESET（预设白平衡）

根据光线类型选择一预设白平衡设定。按  钮选择下列设定之一并按  钮。再按一次  钮取消菜单。

：晴天拍摄时的。

：多云天气拍摄时的。

：钨光灯下拍摄时的。

：适于在荧光灯下拍摄（根据荧光灯种类，有 3 种设定供选择：：日光（6700K），：自然白色（5000K），：白色（4200K））。

●您也可以通过尝试在实际光源下进行不同的 PRESET WB 设定预览不同的色调，并在液晶显示屏上检查结果。

PRESET WB 画面

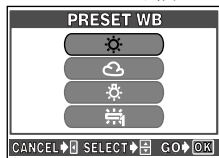

（单触式白平衡）

当您需要比 PRESET WB 可提供的白平衡更精确的白平衡时，此功能很有用。要为拍摄条件设定正确的白平衡，请在您想要使用的光源下将照相机对准一白色物体并调节白平衡。

1 选择如前一页所示的 。

-  ONE TOUCH WB 画面出现。

2 将照相机对准一张白纸。

- 置放白纸使其完全覆盖画面。确保白纸上无阴影。

3 按 钮储存新的白平衡设定。

- 要取消  ONE TOUCH WB，请按  钮。

4 反复按 钮直到菜单消失。

出厂缺省设定：AUTO

 ONE TOUCH WB 画面

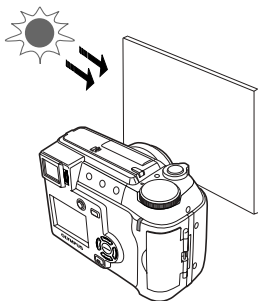
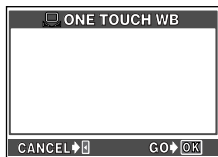

白平衡

当白平衡设为 AUTO 时。此标志不出现。

6

调节影像质量和曝光

注

- 常规拍摄时将白平衡设为 AUTO。
- 通过将照相机对准白纸设定白平衡时，如果白纸反射的光线太亮或太暗，则该设定可能不正确。
- 在某些特殊光源下，白平衡可能是无效的。
- 设定白平衡后，请播放影像并在液晶显示屏上检查颜色。

白平衡调节

此功能使您可对白平衡进行微调。

模式拨盘设定



1 在顶层菜单中，选择 MODE MENU

→ PICTURE → **WB**。按 **▷** 钮。

- 白平衡调节指示灯出现在画面上。

2 根据原来的白平衡条件，您每按一次 **△** 钮，颜色会变得更蓝，每按一次 **▽** 钮，颜色会变得更红。

按 **OK** 钮保存您的调节。

按 **OK** 钮保存您的调节。

- 白平衡可在 +7 和 -7 之间调节。

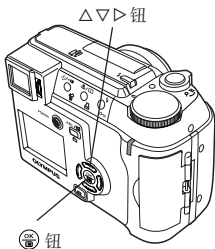

出厂缺省设定：±0

WB 画面



白平衡调节指示灯



清晰度

使用此功能调节影像的清晰度。

模式拨盘设定



- 1 在顶层菜单中，选择 MODE MENU → PICTURE → SHARPNESS。
按 ▷ 钮。

- 2 要提高清晰度 (+) :
按 △ 钮。影像轮廓突出，使影像显得更清晰。这适合于打印。
要降低清晰度 (-) :
按 ▽ 钮。影像轮廓柔和。这适合于在您个人电脑上进行影像编辑。
 - 使用 △▽ 钮可在 +5 和 -5 之间调节清晰度。
 - 当您完成清晰度设定时，按  钮。再按一次  钮取消菜单。

出厂缺省设定：±0

.....  注

- 向 + 调节太多时，会出现杂波。

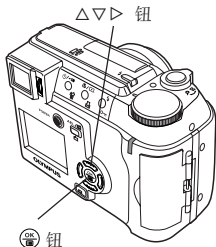

6

调节影像质量和曝光

对比度

此功能调节影像的对比度。

例如可使在亮光和阴影中形成强烈对比的影像可变得柔和些，而对比较小的影像则变得更生动。

模式拨盘设定



- 1 在顶层菜单中，选择 MODE MENU → PICTURE → CONTRAST。按 \triangleright 钮。

2 要提高对比度 (+) :

按 \triangle 钮。明亮和黑暗区域表现更清晰。这使影像看起来更为轮廓分明。

要降低对比度 (-) :

按 ∇ 钮。影像变得柔和些。这适合于在您的个人电脑上进行影像编辑。

- 使用 $\triangle\nabla$ 钮可在 +5 和 -5 之间调节对比度。
- 当您完成对比度设定时，请按 OK 钮。再按一次 OK 钮取消菜单。

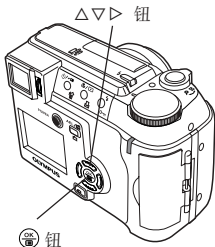

出厂缺省设定：±0

6

调节影像质量和曝光

饱和度

此功能调节色深水平。

模式拨盘设定





- 1 在顶层菜单中，选择 MODE MENU → PICTURE → SATURATION。按 ▷ 钮。

- 2 要提高饱和度 (+) :

按 △ 钮。颜色变得更暗更浓。

要降低饱和度 (-) :

按 ▽ 钮。颜色变得更淡。

- 使用 △▽ 钮可在 +5 和 -5 之间调节饱和度。
- 当您完成饱和度设定时，请按  钮。再按一次  钮取消菜单。

出厂缺省设定：±0

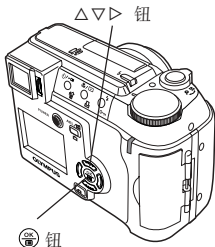

6

调节影像质量和曝光

杂波减轻

此功能可减轻在长时间曝光期间出现在影像上的杂波。拍摄夜景时，快门速度变慢，杂波可能会出现在影像上。杂波减轻设为 ON 时，照相机将自动减轻杂波以产生较清晰的影像。但拍摄时间约为通常拍摄的 2 倍。

杂波减轻只能用于快门速度设定低于 1 秒时。





普通模式拍摄



夜景模式拍摄

模式拨盘设定





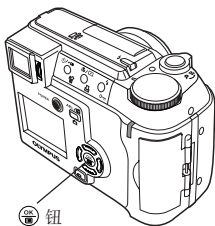

6 在顶层菜单中，选择 MODE MENU → CAMERA → NOISE REDUCTION → ON。按  钮。再按一次  钮取消菜单。

调节影像质量和曝光

出厂缺省设定：OFF



注



- 在  模式下杂波减轻总是设为 ON 的。
- 当您把杂波减轻设为 ON 时，拍摄时间约为通常拍摄的 2 倍，因为照相机需要额外的时间来完成杂波减轻处理。在此期间，不能拍摄下一帧影像。
- 当 NOISE REDUCTION 设为 ON 时，不能进行连拍 (, , , BKT)。
- 在某些拍摄条件下或对于某些被摄对象，此功能可能无法很好工作。
- 在启动杂波减轻功能拍摄时，快门速度很慢，因此建议您使用三脚架以避免相机晃动。

单帧播放

播放一帧影像。

模式拨盘设定



- 1 将模式拨盘设为  (播放模式)。
 - 液晶显示屏打开并显示拍摄的最后
一帧影像。
- 2 使用箭头钮播放其他影像。
 -  标志附加在活动影像上 (第130
页)。
 - 有配音的图像上会出现一个  标
记。

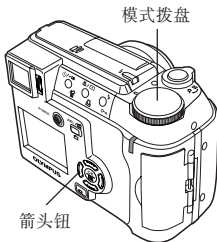

快速浏览

照相机处于拍摄模式下时，此功能便于您播放影像。您想要快速检查拍摄结果时，该功能十分有用。在播放模式下可用的每一帧影像和每一项功能在快速浏览中同样可用。

模式拨盘设定



- 1 在拍摄模式中快速按 2 次（双击） 钮。
 - 液晶显示屏打开并显示拍摄的最后一帧影像。
 - 要播放其他影像，方法与单帧播放相同的方法使用箭头钮。

- 2 要返回到拍摄，半按下快门释放钮。





幻灯片放映

此功能可一帧一帧地显示插卡上的影像。每段活动影像的第一帧会如静止影像一样播放。

模式拨盘设定



- 1 显示一帧静止影像。然后按  钮以显示顶层菜单。
- 2 按 Δ 钮开始幻灯片放映。
- 3 按  钮停止幻灯片放映。

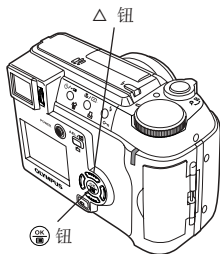

播放顶层菜单（静止影像）

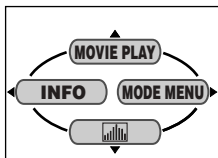

7

播放

注



- 长时间进行幻灯片放映时，建议使用选购的 AC 转接器。如果正在使用电池，照相机在约 30 分钟后结束幻灯片放映并进入待机模式。
- 幻灯片放映将不会停止，直到通过按  钮将其取消。

播放活动影像 — MOVIE PLAY

此功能让您播放或编辑活动影像。

模式拨盘设定



- 1 使用箭头钮选择一帧带  的影像。
 - 有配音的图像上会出现一个  标记。

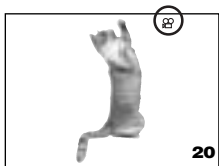
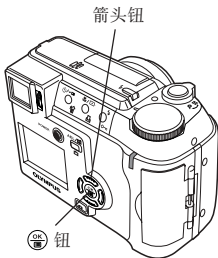

播放顶层菜单（活动影像）

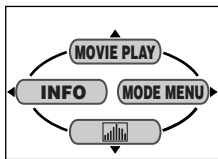

7

播放

- 2 按  钮显示顶层菜单。

3 按 Δ 钮。

- 正在读写活动影像资料时插卡读写指示灯闪烁。
- 显示 MOVIE PLAY 画面。

MOVIE PLAYBACK :

播放活动影像 (第 132 页)。

INDEX :

显示活动影像作为 9 帧静止影像的索引 (第 133 页)。

EDIT :

让您编辑活动影像 (第 136 页)。

MOVIE PLAY 画面

**4** 选择您所需的项目，然后按 \oplus 钮。

- 有关如何使用 MOVIE PLAY 画面上的各个项目，请参阅以下几页的内容。

..... **注**

- 播放活动影像时，读写时间将因活动影像的长度和记录模式而异。

活动影像播放

播放活动影像。

模式拨盘设定



- 1 进行第 130 页上的步骤 1 ~ 3。
- 2 按 $\Delta \nabla$ 钮在 MOVIE PLAY 画面上选择 MOVIE PLAYBACK。
- 3 按 OK 钮开始播放。
 - 活动影像播放结束时，显示自动返回到活动影像的开头。
- 4 按 OK 钮。
 - 显示 MOVIE PLAYBACK 画面。
- 5 按 $\Delta \nabla$ 钮选择项目。

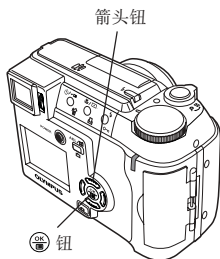

MOVIE PLAYBACK 画面

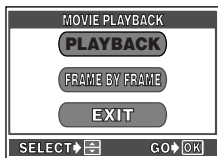

PLAYBACK :

播放全部活动影像。

FRAME BY FRAME :

一次一帧地手动播放活动影像。

EXIT :

要播放别的活动影像或取消活动影像播放，请退出活动影像播放模式。

6 按  钮开始您的选择。

- 选定 FRAME BY FRAME 时，请遵照以下说明。
- 选定 EXIT 时，MOVIE PLAY 画面出现。要退出，请按 < 钮。

■ 使用箭头钮显示活动影像。

△：显示活动影像的开头。

▷：每按一次该钮，下一帧影像出现。按住该钮可连续显示活动影像。

：显示 MOVIE PLAYBACK 画面。

索引

活动影像可作为 9 帧静止影像的索引进行显示。长的活动影像不能以索引形式显示。索引可作为静止影像保存在插卡上。索引不能以与活动影像相同的记录模式储存（请参阅以下内容）。

拍摄活动影像时的记录模式	作为索引储存时的记录模式
HQ	SQ2(1024 × 768/HIGH)
SQ	SQ2(640 × 480/HIGH)

模式拨盘设定



1 进行第 130 页上的步骤 1 ~ 3。

2 按 Δ / ∇ 钮在 MOVIE PLAY 画面上选择 INDEX，然后按 \odot 钮。

- 插卡上的资料被传输到照相机。
- 第一帧选择画面出现。
- 正在读写活动影像资料时，插卡读写指示灯闪烁。
- 如果插卡上没有足够的剩余记忆容量，会显示“ \square CARD FULL”（第 208 页），并且无法显示索引。

3 按 \triangleleft / \triangleright 钮选择索引中的第一帧，然后按 \odot 钮。

- 选择第一帧后，选择帧移到活动影像的最后一帧。

7

播放

■ 使用箭头钮

Δ ：跳到活动影像的第一帧。

∇ ：跳到活动影像的最后一帧。

\triangleright ：每按一次此钮显示下一帧。按住此钮可播放活动影像。

\triangleleft ：每按一次此钮显示前一帧。按住此钮可反向播放活动影像。

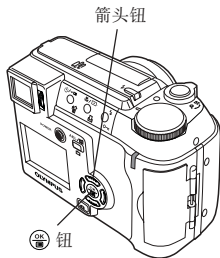

经过时间 / 总计时间



第一帧选择画面

4 使用箭头钮选择索引的最后一帧 (请参阅步骤 3)。

最后一帧选择画面

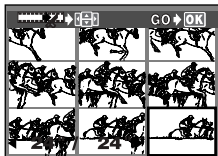

5 按 钮。

- INDEX 画面出现。

OK :

将索引保存在插卡上。菜单从画面上消失。

RESET :

复原索引。返回到第一帧选择画面。

CANCEL :

取消索引。返回到 MOVIE PLAY 画面。

INDEX 画面

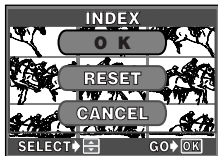

6 按 Δ / ∇ 钮选择项目。

7 按 钮进行选择。

- 选择 CANCEL 时, MOVIE PLAY 画面出现。要退出, 按 \leftarrow 钮。

..... 注

- 下列情况不能使用 INDEX :

HQ 模式下拍摄时间长于约 32 秒钟的活动影像。

SQ 模式下拍摄时间长于约 130 秒钟的活动影像。

- 插卡受保护或出现 “ CARD FULL” (指示记忆体空间不足) 时 INDEX 不可用。

EDIT

此功能使您可通过消除您不想要的部分对活动影像进行编辑。不能编辑长时间的活动影像。

模式拨盘设定



1 进行第 130 页上的步骤 1-3。

2 按 Δ / ∇ 钮选择 MOVIE PLAY 画面上的 EDIT，然后按 OK 钮。

- 插卡上的资料被传输到照相机。
- 第一帧选择画面出现。
- 正在读写活动影像资料时，插卡读写指示灯闪烁。
- 如果插卡上剩余的记忆体空间不足以编辑活动影像，“ CARD FULL ”（第 208 页）出现。

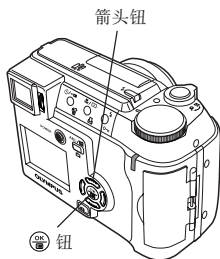

第一帧选择画面



3 按 \triangleleft / \triangleright 钮选择一帧作为新的活动影像的第一帧，然后按 OK 钮。

- 选择第一帧后，选择帧移到活动影像的最后一帧。

■ 使用箭头钮

Δ ：跳到活动影像的第一帧。

∇ ：跳到活动影像的最后一帧。

\triangleright ：每按一次该钮显示下一帧，按住该钮可播放活动影像。

\triangleleft ：每按一次该钮显示前一帧，按住该钮可反向播放活动影像。

- 4** 使用箭头钮选择一帧作为新的活动影像的最后一帧 (请参阅步骤3)。

最后一帧选择画面



- 5** 按  钮。
 ●EDIT 画面出现。

- 6** 按 Δ ∇ 钮选择项目。

OK :

选择 NEW FILE 或 OVERWRITE。

- * NEW FILE 将已编辑的活动影像作为新的活动影像以另外的文件名加以保存。
- * OVERWRITE 以原来的文件名保存已编辑的活动影像。原来的活动影像将被消除。

RESET :

复原EDIT。返回到第一帧选择画面。

CANCEL :

取消EDIT。返回到 MOVIE PLAY 画面。

EDIT 画面



7 按  钮进行您的选择。

- 选择 CANCEL 时, MOVIE PLAY 画面出现。要退出, 按 < 钮。
- 选择 OK 时, 按 $\Delta \nabla$ 钮选择 NEW FILE 或 OVERWRITE, 然后按  钮。活动影像编辑完成。

.....  **注**

- 下列情况不能使用 EDIT :
 - HQ 模式下拍摄时间长于约 32 秒钟的活动影像。
 - SQ 模式下拍摄时间长于约 130 秒钟的活动影像。
- 插卡受保护 (SmartMedia 卡) 或 “ CARD FULL” 出现时 (指示记忆体空间不足), EDIT 不可用。
- 插卡记忆体空间不足时, NEW FILE 不可用。
- 在另外的照相机上连同声音一起记录的活动影像不能编辑。

近距播放

可以放大在液晶显示屏上显示的影像。每次您将变焦杆按向 T 侧，影像放大 1.5、2、3、3.5 或 4 倍。

模式拨盘设定



1 用箭头钮，选择您想要放大的影像。

- 带 标志的影像不能放大。

2 将变焦杆按向 T 侧 (Q)。

- 放大影像时，显示 / / / 。根据您想要观看的方向按箭头钮。放大的影像沿所需的方向移动，便于您观看影像的不同部分。

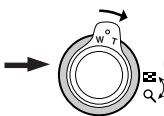

7

播放

要点

- 如何将影像恢复到原来的尺寸 (1×)
→ 将变焦杆按向 W 侧。
- 如何显示其他影像
→ 将变焦杆按向 W 侧返回到 1×，然后使用箭头钮选择想要的影像。

注

- 如果在近距播放期间试图旋转影像，则近距播放将被取消。
- 您不能保存放大的影像。

索引显示

此项功能让您在液晶显示屏上同时显示多帧影像。它适用于对影像进行比较并从中选择最佳的影像。显示的影像数可以为4、9或16帧（请参阅下一页的内容）。

在单帧播放模式下（第127页），将变焦杆按向W(◻)侧。

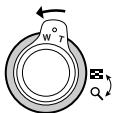

索引显示（9帧）



包括单帧播放模式下显示的影像在内的影像出现在索引显示上。

■ 如何在索引显示期间使用箭头钮。

7
播放

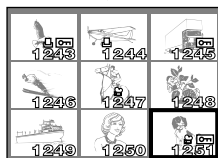
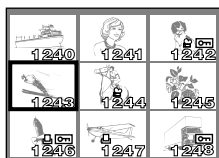
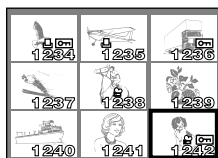

- ◁：移到前一帧影像。
- ▷：移到后一帧影像。
- △：跳到前面的索引显示（左上角那一帧之前的影像）。
- ▽：跳到下面的索引显示（右下角那一帧之后的影像）。

 要点

- 如何从索引观看全尺寸的影像
→ 用箭头钮选择影像，然后将变焦杆按向 T 侧。

选择影像数

此项功能让您改变索引显示中的影像数。



模式拨盘设定



- 1 在顶层菜单中，选择 MODE MENU
→ SETUP → .



7
播放

- 2 选择影像数 (4, 9 或 16 帧) 并按  钮。
再按一次  钮取消菜单。

索引显示 (4 帧)

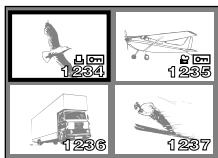

编辑静止影像

便于您编辑静止影像并将他们作为新影像储存起来。

：将影像尺寸改为 640 × 480 或 320 × 240 并将影像作为一个新文件保存。

使用此项功能缩小影像文件尺寸，如将影像粘附到电子邮件上的场合。

：放大影像局部并作为新影像加以保存。

模式拨盘设定



1 使用箭头钮选择您想要编辑的静止影像。

2 在顶层菜单中，选择 MODE MENU
→ EDIT → 选择一个项目。

- 选择  时
- 选择  时：第143页

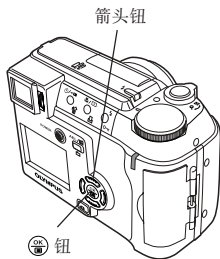

7

改变影像尺寸

播放

模式拨盘设定



1 完成上述“编辑静止影像”的步骤1和2，选择 。

2 按  钮。

-  画面出现。

3 按  钮选择文件大小。

640 × 480/320 × 240：

作为新影像储存时使用的文件大小。

CANCEL：

取消改变影像尺寸。要编辑其他影像，请选择此项目。画面返回到正常播放。



 画面



4 按  钮进行编辑。

- 出现一标尺以显示编辑进程，画面返回到正常显示。

注

- 在下列情况下， 是不可用的：
 - 活动影像模式或在 PC 上处理过的影像
 - 插卡受到保护（SmartMedia卡）或“ CARD FULL”出现（指示记忆体已没有剩余空间）时。
 - 如果所选影像的尺寸为 640 × 480，则 640 × 480 是不可用的。
 - 以 **3.2** 记录的影像（这时，影像上边和底部各有一条黑边）。

影像裁边

模式拨盘设定



- 完成第 142 页上“编辑静止影像”的步骤 1 和 2，选择 。

2 按  钮。

-  画面出现。

3 按  钮，选择 NEW FILE。

NEW FILE：

放大选择的影像局部并作为新影像加以保存。

CANCEL：

取消裁边。要代之以编辑其他影像，请选择此项目。恢复正常显示。

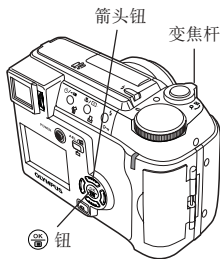
 画面

4 按 钮。

-  画面出现。
- 如果插卡上没有足够的剩余记忆容量，会显示“ CARD FULL”（第 208 页）。

5 操作箭头钮和变焦杆，设定剪裁位置和尺寸。



6 按 钮完成设定。

7

播放

7 按 Δ / ∇ 钮选择一个项目。

OK：

将经裁边的影像保存到插卡上并返回正常播放。

RESET：

恢复原来的影像并回到步骤 4，再次进行裁边。



CANCEL：

取消裁边并返回到正常播放。



8 按 钮。

● 注

- 插卡受保护（SmartMedia卡）或出现“ CARD FULL”（指示记忆体空间不足）时， 是不可用的。
- 如果对以 **3:2** 记录的影像进行裁边，则影像比例改变为标准 4:3 宽高比。
- 裁剪过的影像可能不如原来的影像平滑。

调节重放声音音量

重放期间可调节从扬声器输出的声音音量，也可调节 PW ON SETUP 和 PW OFF SETUP 中选择的聲音音量。

模式拨盘设定



1 在顶层菜单，选择MODE MENU
→ SETUP → VOLUME。按 ▷
钮。

- 音量指示出现。

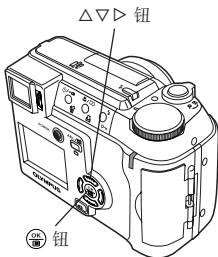

2 按 Δ▽ 钮调整播放音量。

△：调高音量。
▽：调低音量。

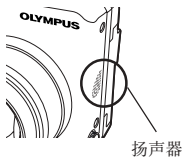

3 按 OK 钮。

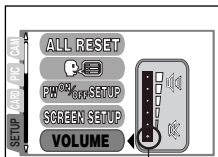

音量如果设于此处，没有声音被重放。

7

播放

配音

可以给静止影像配音，也可以改变录制的声音。您可以给影像配上大约4秒钟的声音。

模式拨盘设定



1 使用箭头钮选择一静止影像配音。

- 带有 标志的影像不能配音。

2 在顶层菜单，选择MODE MENU → PLAY → .

3 按 显示START。

4 将照相机麦克风对准音源，然后按 开始录音。

- 录音时，显示表示录音进度的标尺。

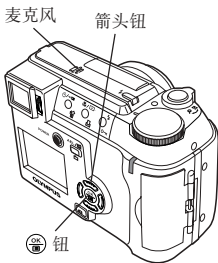

7
播放

● 注 ●

- 为获得最佳声音，麦克风离音源距离不应超过1米。
- 当录制新的声音时，原先的声音被消除。
- 当插卡受保护（SmartMedia卡）或当“ CARD FULL”出现（表示记忆体空间不足）时， 功能不可用。
- 当插卡记忆空间不足时，可能无法录音。
- 录音时也可能录到照相机噪声（例如按钮敲击声、快门作动声等）。
- 配音后，声音不能从影像上消除。但是保持静寂而再次进行上述各步骤，声音就被静音取代。

保护

强烈建议您保护重要的影像以免意外消除。受保护的影像不能用单帧消除、全部影像消除功能消除。

模式拨盘设定



1 使用箭头钮显示您想要保护的影像。

2 按  钮。现在影像受到保护。

- 要取消保护，再按一次  钮。

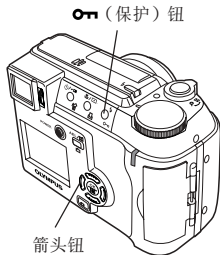



当影像受到保护时显示。



7

播放

注

- 受保护的影像不能用  ALL ERASE（全部影像消除）功能加以删除，但可用  FORMAT（格式化）功能加以删除。
- 对储存在带有写保护胶封贴的插卡上的影像不能实施保护（SmartMedia卡）。

消除影像

可以删除记录着的影像。您可以使用单帧删除功能或所有影像删除功能。

..... **注**

- 不能消除受保护的影像或储存在带有写保护胶封贴的插卡上的影像（SmartMedia卡）。
- 一旦消除，影像就无法复原。

单帧消除

此项功能仅消除显示在液晶显示屏上的影像。如果使用此项功能消除其他影像必须一帧一帧地进行。

模式拨盘设定





1 使用箭头钮选择您想要消除的影像。

- 如果影像受到保护，请先取消保护（第148页）。

2 按  钮。

- 显示  ERASE 画面。

3 按  钮选择 YES。

- 要取消消除，请选择 NO 并按  钮，或再按一次  钮。

4 按  钮消除影像。

 (消除) 钮

箭头钮

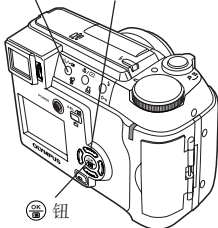

 钮

 ERASE 画面

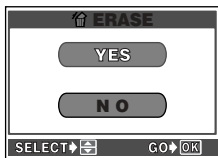

全部影像消除

此项功能消除除受保护的影像以外的插卡上所有的静止影像和活动影像（第 148 页）。

模式拨盘设定



- 1 在顶层菜单中，选择 MODE MENU
→ CARD → CARD SETUP →
ALL ERASE。

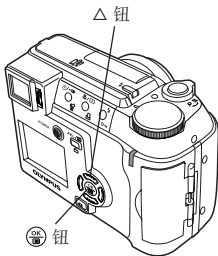

ALL ERASE 画面



消除期间的画面

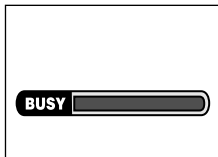

- 2 按 钮。
 - 显示 ALL ERASE 画面。
- 3 按 钮选择 YES。
 - 要取消消除，请选择 NO 并按 钮。
- 4 按 钮开始消除。
 - 出现一标尺以显示进程。

格式化插卡

使用该功能可格式化插卡。格式化准备接收资料的插卡。强烈建议您在本相机上使用 Olympus CAMEDIA 牌插卡。如果您准备使用非 OLYMPUS 的插卡或经其他设备，如电脑格式化的插卡，在使用前必须用本照相机将其格式化。

模式拨盘设定



- 1 在顶层菜单中，选择 MODE MENU
→ CARD → CARD SETUP →
FORMAT。

- 2 按 钮。
 - 显示 FORMAT 画面。

- 3 按 Δ 钮选择 YES。
 - 要取消格式化，请选择 NO 并按 钮。

- 4 按 钮开始格式化。
 - 出现一标尺以显示格式化的进程。

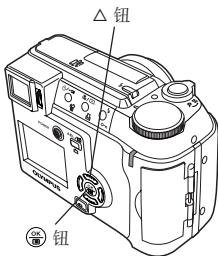

FORMAT 画面

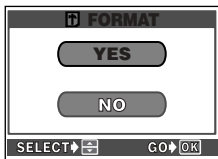

格式化期间的画面

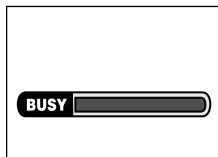

● 注 ●

- 当格式化插卡时，所有保存在插卡上的现有资料均被消除。在格式化用过的插卡之前，务必保存或将重要资料传送到个人电脑。
- 使用非 OLYMPUS 插卡和电脑格式化插卡，所需保存时间可能较长，可记录影像时间或可存贮影像张数可能变少。这种情况下，建议用照相机重新格式化。
- 带写保护胶封贴的插卡不能格式化（SmartMedia卡）。

在电视机上播放

使用随机提供的 AV 电缆在电视机上播放记录的影像。

模式拨盘设定



7 播放

- 1 确保电视和照相机的电源已关闭。
- 2 使用 AV 电缆将照相机与电视机连接起来。

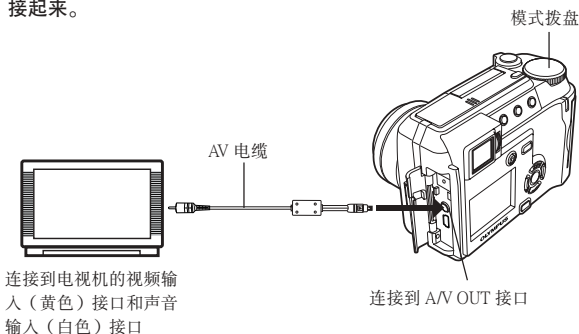

3 将模式拨盘设为 。打开照相机和电视机。将电视机设为视频输入模式。

- 有关切换到视频输入的细节，请参阅电视机的使用说明书。

4 使用箭头钮选择一帧影像。

- 选定的影像将显示在电视机上。

 **要点**

- 照相机与电视机一起使用时，建议使用选择的 AC 转接器。
- 使用电视机进行播放时也能旋转并播放画像。详情请参照下页内容。

.....  **注**

- 照相机的视频输出信号类型务必与电视机的视频信号类型相同（第 182 页）。
- 照相机与电视机相连时，照相机的液晶显示屏自动关闭。
- 影像可能在偏离电视机荧幕的中心位置出现，这是由电视机的调节设定造成的。
- 为了使整个影像适合电视机荧幕尺寸而对影像加以压缩时，影像周围的荧幕空白部分会产生黑框。如果通过电视机将影像输出到视频打印机，则黑框也会被印出。

影像旋转

播放时可以把影像旋转与原物不一样的方向。侧握照相机进行拍摄时，影像的顶部会转向液晶显示屏顶部。您可将他们顺时针或逆时针旋转 90°。



白 (影像旋转) 钮

模式拨盘设定



- 1 在单帧播放模式中显示一帧垂直方向的影像（第 127 页）。



垂直方向影像的正常播放



从正常播放位置逆时针旋转 90° 的影像。



从正常播放位置顺时针旋转 90° 的影像。

- 2 每次按 白 钮，影像如图旋转。

注

- 即使关闭电源，新的影像方位仍被保存。
- 影像旋转后可以近距离播放。但在近距离播放期间则不能旋转影像。
- 不列影像不能旋转：
受保护的影像，带有保护胶封贴的插卡上的影像（SmartMedia卡），活动影像。
- 用其他照相机拍摄的影像不能旋转。

全部重设 — 保存照相机的设定

8

有用的功能

此项功能让您选择照相机是否在电源关闭后保存其当前设定。

OFF : 电源关闭前刚完成的设定被保存。

ON : 所有设定均返回到出厂缺省设定。

受全部重设影响的设定列于下页：

ALL RESET 设定 (ON/OFF) 适用于所有模式。如果在一拍摄模式将 ALL RESET 设为 OFF，则该设定可用于所有其他拍摄模式，以及播放和  模式。



在 **AUTO** 模式下不能设定 ALL RESET。

当 ALL RESET 设为 OFF 时，OFF 设定不适用于当前模式下不可用的功能（例如  : FULLTIME AF、INFO 等）。

全部重设不影响菜单的 SETUP 项目。







模式拨盘设定







在顶层菜单中，选择 MODE MENU → SETUP → ALL RESET → ON 或 OFF。按  按钮。再按一次  按钮取消菜单。

出厂缺省设定：ON

受全部重设影响的项目

设定	出厂缺省设定
ZOOM (第 76 页)	38mm
AF/MF (第 69 页)	AF
 (第 85, 92 页)	OFF
F No (第 58 页)	F2.8
SHUTTER (第 59 页)	1/1000
 (第 119 页)	±0
FLASH MODE (第 81 页)	AUTO
 (第 95 页)	OFF
LCD*	OFF
DRIVE (第 99 页)	
ISO (第 117 页)	AUTO/100
A/S/M (第 52 页)	A
 (第 84 页)	±0
 SLOW (第 81 页)	 SLOW1
NOISE REDUCTION (第 126 页)	OFF
MULTI METERING (第 86 页)	OFF

设定	出厂缺省设定
DIGITAL ZOOM (第 77 页)	OFF
FULLTIME AF (第 67 页)	OFF
AF MOOE (第 66 页)	iESP
 (第 103 页)	OFF
 (第 94 页)	OFF
FUNCTION (第 110 页)	OFF
INFO (第 167 页)	OFF
 (第 171 页)	OFF
 (用于静止影像) (第 112 页)	HQ
WB (第 120 页)	AUTO
 (第 122 页)	±0
SHARPNESS (第 123 页)	±0
CONTRAST (第 124 页)	±0
SATURATION (第 125 页)	±0

* 照相机电源打开时，此项将设定液晶显示屏的 ON 或 OFF。

用户自定义

列在下表中的菜单项目可以设于照相机用户自定义钮上。这样只要按用户自定义钮就方便地跳到常用的功能。出厂缺省设定是“AE LOCK”。

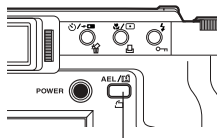

用户自定义

可用的项目	设定
AE LOCK (出厂缺省设定) (第 89 页)	-
DRIVE (第 99 页)	□, □, HI □, AF □, BKT
ISO (第 117 页)	AUTO, 100, 200, 400
A/S/M (第 52 页)	A, S, M
⚡ SLOW (第 81 页)	⚡ SLOW, ⚡ SLOW2, ⚡ 👁 SLOW
NOISE REDUCTION (第 126 页)	OFF, ON
DIGITAL ZOOM (第 77 页)	OFF, ON
FULLTIME AF (第 67 页)	OFF, ON
AF MODE (第 66 页)	iESP, SPOT
🎤 (第 103 页)	OFF, ON
FUNCTION (第 110 页)	OFF, BLACK&WHITE, SEPIA, WHITE BOARD, BLACK BOARD
INFO (第 167 页)	OFF, ON
📊 (第 171 页)	OFF, ON
📄 (用于静止影像) (第 112 页)	TIFF, SHQ, HQ, SQ1, SQ2
WB (第 120 页)	AUTO, ☀, ☁, 🌧, 🌩, 🌩, 🌩
🌸 (第 94 页)	OFF, ON

设定用户自定义

模式拨盘设定



- 1 在顶层菜单中选择MODE MENU → SETUP → CUSTOM BUTTON。按 \triangleright 钮。

- CUSTOM BUTTON 画面出现。

- 2 用 $\Delta \nabla$ 钮选择您要的功能，然后按 \odot 钮保存设定。

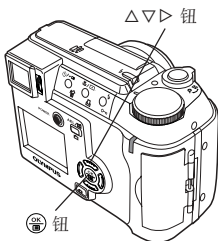

CUSTOM BUTTON 画面

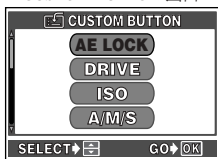

8

有用的功能

使用用户自定义

模式拨盘设定



- 1 按 AEL/ \square 钮。

- 当前设于用户自定义的功能出现。

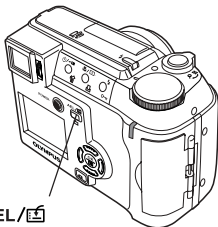

AEL/ \square
(用户自定义) 钮

2 进行下列设定：

示例：当设 INFO 于用户自定义钮上时。

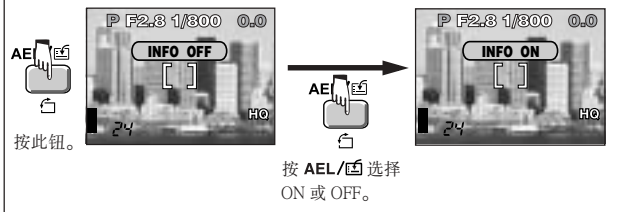

要点

- 另一不同的功能设于用户自定义钮后使用 **AE LOCK**。
→ 另一不同的功能设于用户自定义钮上时，不能使用 AE 锁定。请按照第 158 页“设定用户自定义钮”重新设定 AE LOCK 于用户自定义钮上。

注

- 不能单独为 A/S/M 和 设定用户自定义钮。

您可以用下表所列的那些功能取代顶层菜单上除 MODE MENU 以外的 3 个功能。当您想要快速进入常用功能时，这很有用。

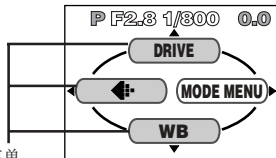

快捷菜单

可用菜单项目	设定
DRIVE (第 99 页)	□, □, HI□, AF□, BKT
ISO (第 117 页)	AUTO, 100, 200, 400
A/S/M (第 52 页)	A, S, M
1/2/3/4 (第 53 页)	1, 2, 3, 4
(第 84 页)	+2 — ±0 — -2
⚡ SLOW (第 81 页)	⚡ SLOW1, ⦿ ⚡ SLOW, ⚡ SLOW2
NOISE REDUCTION (第 126 页)	OFF, ON
MULTI METERING (第 86 页)	OFF, ON
DIGITAL ZOOM (第 77 页)	OFF, ON
FULLTIME AF (第 67 页)	OFF, ON
AF MODE (第 66 页)	iESP, SPOT
(第 103 页)	OFF, ON
(第 94 页)	OFF, ON
PANORAMA (第 105 页)	-
2 IN 1 (第 108 页)	-
FUNCTION (第 110 页)	OFF, BLACK&WHITE, SEPIA, WHITE BOARD, BLACK BOARD
AF AREA (第 68 页)	-
INFO (第 167 页)	OFF, ON
(第 171 页)	OFF, ON
(用于静止影像) (第 112 页)	TIFF, SHQ, HQ, SQ1, SQ2
WB (第 120 页)	AUTO, PRESET, □
WB (第 122 页)	BLUE — ±0 — RED
SHARPNESS (第 123 页)	+5 — ±0 — -5
CONTRAST (第 124 页)	+5 — ±0 — -5
SATURATION (第 125 页)	+5 — ±0 — -5

设定快捷菜单

将设定分配到顶层菜单上的位置 A, B 和 C。

顶层菜单的菜单项目

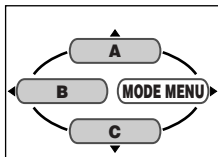

模式拨盘设定



1 在顶层菜单中, 选择 MODE MENU → SETUP → SHORT CUT。按 ▷ 钮。

- SHORT CUT 画面出现。
- 液晶显示屏上的位置 A, B 和 C 与顶层菜单上的左边和底层相同。

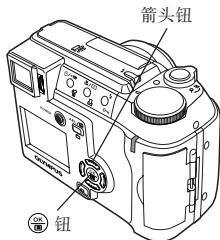

SHORT CUT 画面

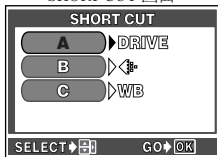

2 选择 A, 然后按 ▷ 钮显示第 160 页上的菜单功能。

3 按 △▽ 钮选择您想要的项目, 然后按 OK 钮保存您的设定。

- 重复步骤 2 和 3 设定 B 和 C。

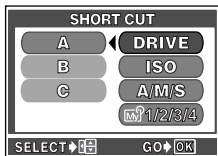

使用快捷菜单

模式拨盘设定

1 按  按钮显示顶层菜单。

- 您先前设定的快捷菜单显示在顶层菜单上。

2 根据每个项目旁显示的箭头（▲◀▶▼）按箭头按钮。

- 液晶显示屏直接跳到该项目的设定画面上。

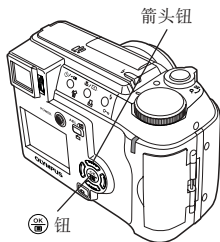

示例：当 DIGITAL ZOOM 设为 A 快捷时。

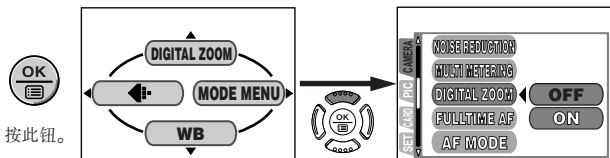

按  按钮带您直接进入 DIGITAL ZOOM 设定画面。

出厂缺省设定：A DRIVE
B 
C WB

● 注

- 不能单独为 A/S/M 设定快捷菜单。

MY MODE SETUP



您喜欢的设定可以保存在 MY MODE SETUP 中。当模式设为  时，您的用户自定义设定被激活。当照相机处于 A/S/M 模式下时，您也可以在 MY MODE SETUP 中保存您正使用的某些设定。在 MY MODE SETUP 中，您最多可以创建和保存 4 个不同的“我的模式”设定。受 MY MODE SETUP 影响的设定列于第 166 页。

模式拨盘设定

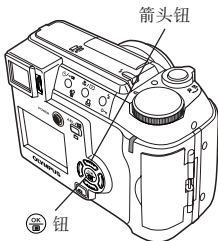

- 1 在顶层菜单中，选择 MODE MENU → SETUP → MY MODE SETUP。
按  按钮。



- 2 按   按钮选择您想要的项目。
 - 如果您重新设置 ，出厂缺省设定（第 166 页）将被消除。

CURRENT：保存目前您正在使用的设定。
RESET：恢复出厂缺省设定。
CUSTOM：逐个地保存设定。

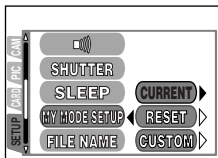

8

有用的功能

3 按 \triangleright 钮显示“MY MODE SETUP”画面。

按 \triangle/∇ 钮从 $\text{MY}1$, $\text{MY}2$, $\text{MY}3$, $\text{MY}4$ 中选择一项, 然后按下 OK 钮, 以保存您喜欢的设置。

$\text{MY}1$, $\text{MY}2$, $\text{MY}3$, $\text{MY}4$ 分别与 $\text{MY}1/2/3/4$ 模式选择画面显示的项目对应。

在步骤 2 选择 CURRENT 时：
进到步骤 4。

在步骤 2 选择 RESET 时：
进到步骤 4。

在步骤 2 选择 CUSTOM 时：
进到步骤 5。

“MY MODE SETUP”画面

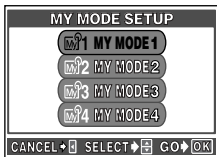

$\text{MY}1/2/3/4$ 模式选择画面

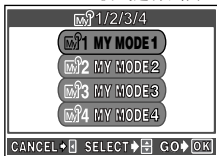

4 在每一个 MY MODE SETUP 画面上设定 CURRENT 或 RESET。选择设定后, 按 OK 钮。进到步骤 8。

- 要取消设定, 请选择 CANCEL。

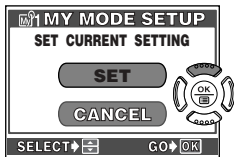

当选择了 CURRENT 时：
选择 SET。

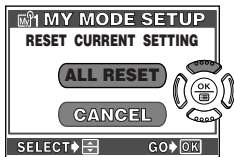

当选择了 RESET 时：
选择 ALL RESET。

- 5** 在 CUSTOM 画面上设定 CUSTOM。
按 Δ / ∇ 钮选择您想要的功能，然后按 \triangleright 钮。

- 6** 使用 Δ / ∇ 钮选择功能范围内的设定，然后按 \odot 钮。
● 重复步骤 5 和 6 改变其他功能。

示例：在 CUSTOM 画面上设定光圈。

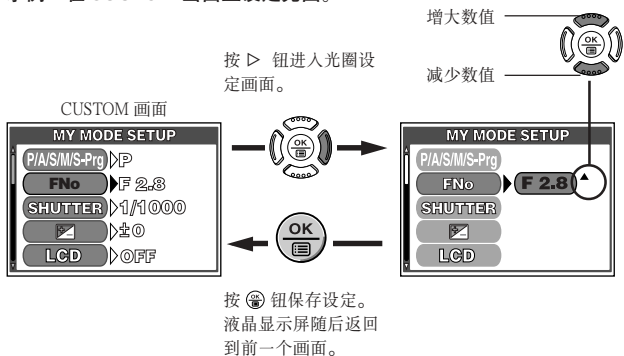

- 7** 当您已完成您想要的所有设定，按 \odot 钮退出 CUSTOM 画面。用户自定义设定注册完成。

- 在步骤 2 显示的菜单出现。

- 8** \odot 钮取消该菜单。

..... **注**

- 当您把设定保存在 CURRENT 中时，所保存的变焦位置可能不同于您正在使用的变焦位置。变焦位置被设为包含于 ZOOM 中的 5 个变焦位置之一（包含于 CUSTOM 的功能）。最接近当前变焦位置的值将被选择。

可用的项目和出厂缺省设定

在  模式，工厂缺省设定被注册。

设定	出厂缺省设定
P/A/S/M/S-Prg (第 54 页)	P
F No (第 58 页)	F2.8
SHUTTER (第 59 页)	1/1000
 (第 119 页)	±0
LCD* ¹	OFF
ZOOM* ² (第 76 页)	38mm
FLASH MODE (第 81 页)	AUTO
 (第 85, 92 页)	OFF
 /  (第 95, 97 页)	OFF
DRIVE (第 99 页)	
AF/MF (第 69 页)	AF
ISO (第 117 页)	AUTO
 (第 84 页)	±0
 SLOW (第 81 页)	 SLOW1
NOISE REDUCTION (第 126 页)	OFF
MULTI METERING (第 86 页)	OFF

设定	出厂缺省设定
DIGITAL ZOOM (第 77 页)	OFF
FULLTIME AF (第 67 页)	OFF
AF MODE (第 66 页)	iESP
 (第 103 页)	OFF
 (第 94 页)	OFF
PANORAMA (第 105 页)	OFF
2 IN 1 (第 108 页)	OFF
FUNCTION (第 110 页)	OFF
INFO (第 167 页)	OFF
 (第 171 页)	OFF
 (用于静止影像) (第 112 页)	HQ
WB (第 120 页)	AUTO
 (第 122 页)	±0
SHARPNESS (第 123 页)	±0
CONTRAST (第 124 页)	±0
SATURATION (第 125 页)	±0

*1 当照相机电源打开时，此项将设定液晶显示屏的 ON 或 OFF。

*2 在  模式，可用的变焦位置为 38mm/50mm/100mm/200mm/380mm (这些数字基于 35mm 照相机)。

信息显示

让您选择在拍摄或播放模式下显示的拍摄信息量。拍摄信息显示大约3秒钟，然后液晶显示屏回到标准画面。有关显示的每一条信息的细节，请参阅第12到15页。

模式拨盘设定



A/S/M, P:

在顶层菜单中，选择 MODE MENU → SETUP → INFO → ON。按 钮。再按一次 钮取消菜单。



按 钮显示顶层菜单。按 钮打开 INFO。

- 显示所有拍摄信息。
- 要在播放模式关闭 INFO，再按一次 钮显示顶层菜单并按 钮。

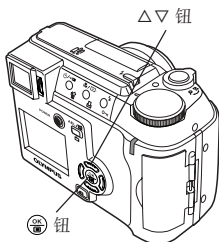

示例：播放模式



INFO 设为 OFF

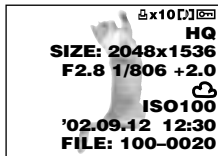



INFO 设为 ON

液晶显示屏亮度调节

调节液晶显示屏和取景器的亮度。



模式拨盘设定



1 在顶层菜单中，选择 MODE MENU → SETUP → ，然后按  按钮。

2 反复按  按钮，来回选择显示屏和取景器。

- 开启并调节液晶显示屏。
- 打开取景器，然后关闭液晶显示屏以调节取景器。

3 要提高液晶显示屏的亮度，按  按钮。要降低其亮度，按  按钮。要结束设定，按  按钮。

出厂缺省设定：±0

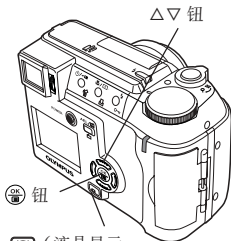

 (液晶显示屏) 按钮



8

有用的功能



嘟嘟声调节

您可以将用于按钮操作或报警的嘟嘟声音量设定为 OFF, LOW 或 HIGH。出厂缺省设定为 1/HIGH, 但如果您不想要, 可以将嘟嘟声完全关闭。

模式拨盘设定







1 从顶层菜单选择 MODE MENU → SETUP → , 然后按  按钮。

2 按   按钮选择您想要的设定项目。

OFF : 关闭声音
→ 转向第 4 步。

1 或 2 : 选择音质
想要结束设置
→ 转向第 4 步。
想要调节音量
→ 转向第 3 步。

3 按 , 然后按   按钮选择 HIGH (高) 或 LOW (低)。

4 按  按钮。再次按  按钮关闭菜单。

出厂缺省设置 : 1/HIGH

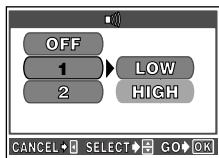
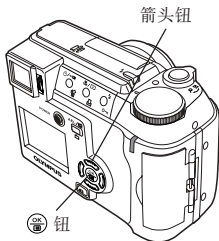

8

有用的功能

快门声音调节

您可以选择每次按快门释放钮时发出的声音音质，并调节其音量。

模式拨盘设定



- 1 从顶层菜单中，选择MODE MENU
→ SETUP → SHUTTER，然后按
▷ 钮。

- 2 按 △▽ 钮选择您想要的设定项目。

OFF： 关闭声音
→ 转向第4步。

- 1 或 2： 选择音质
想要结束设置
→ 转向第4步。
想要调节音量
→ 转向第3步。

- 3 按 ▷，然后按 △▽ 钮选择 HIGH
(高)或LOW (低)。

- 4 按 钮。再次按 钮关闭菜单。

出厂缺省设置：1/HIGH

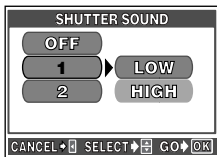
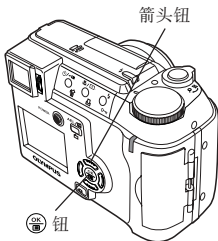

8

有用的功能

直方图显示

拍摄期间您可以在液晶显示屏上显示说明被摄对象亮度和对比度的直方图。检查直方图能够进行精确的曝光控制。播放期间，您可以显示说明所记录影像亮度和对比度的直方图。柱状图显示的亮度和对比度数据将有助于您。



A/S/M, P:

在顶层菜单中，选择 MODE MENU → CAMERA → → ON。按 钮。再按一次 钮取消菜单。

:
按 钮显示顶层菜单。按 钮打开 .

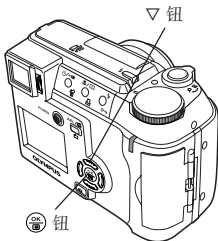

示例：拍摄期间（P 模式）显示直方图

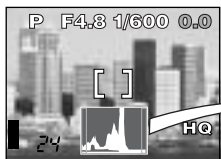

橙色框表示离开画面的低阶。

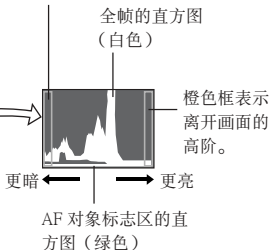

..... 注

- 在拍摄时所显示的直方图可能与播放时所显示的不同。
- 在播放其他数码相机拍摄的图像时，可能不显示直方图。
- 在您以 M 模式或多点测光拍摄时，或按下快门过程中，不会显示直方图。

记录浏览

您可以选择拍摄期间正在记录的影像是否显示在液晶显示屏上。

■ ON

显示正在记录的影像。这适用于对刚拍摄的影像进行扼要检查。



在显示正在记录影像的过程中，如半按下快门释放钮，将显示照相机当前对准的影像。

■ OFF

不显示正在记录的影像。这在上一帧影像正在记录而您想准备拍摄下一帧影像时有用。

模式拨盘设定



在顶层菜单中，选择 MODE MENU → SETUP → REC VIEW → ON 或 OFF。按  钮。再按一次  钮取消菜单。

出厂缺省设定：ON

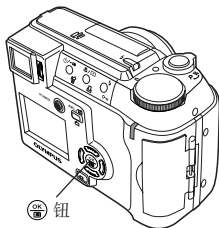

8

有用的功能

.....  注



- 如果电池电量很少，不能使用记录浏览。

待机定时器

如果您设定的时间已过而没有进行任何操作，照相机将自动进入待机模式。要退出待机模式，可按任意钮。（按快门释放钮或箭头钮等）。

模式拨盘设定



在顶层菜单中，选择 MODE MENU → SETUP → SLEEP，然后从以下设定中选择一个：30 SEC（秒），1 MIN（分钟），3 MIN（分钟），5 MIN（分钟）或 10 MIN（分钟）。按  钮。再按一次  钮取消菜单。

出厂缺省设定：3 MIN

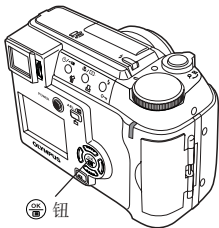

注

- 使用 AC 转接器时，待机模式不起作用。
- 只有在拍摄模式才能改变待机定时器。在播放模式，待机定时器总是设为 3 分钟。
- 如果幻灯片放映持续 30 分钟以上，照相机自动进入待机模式。
- 可以使用另一种节能功能，即电池节电模式（第 174 页）。不论是否设置了待机时间，否则持续 30 秒钟以上没有操作取景器就会自动关闭。

电池节电模式

拍摄期间节省电池电力：

- 不论是否设定待机定时器，如果没有进行操作达 30 秒钟，取景器将关闭。
- 在电池节电模式，液晶显示屏是不工作的。

模式拨盘设定



在顶层菜单中，选择 MODE MENU →
SETUP → BATTERY SAVE → ON。按
OK 钮。再按一次 OK 钮取消菜单。

出厂缺省设定：OFF

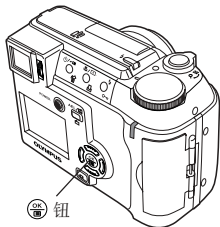

8

有
用
的
功
能

电源开 / 关显示设定

可以选择当电源开 / 关时显示 / 输出的影像和 / 或声音。也可登记当电源开 / 关时显示您喜爱的影像（第 177 页）。要选择已登记的影像，在 SCREEN 上选择“2”。声音音量与 VOLUME 设定（第 146 页）选择的声音音量相同。

模式拨盘设定



- 1 在顶层菜单，选择MODE MENU → SETUP → PW ON / OFF SETUP。按 ▷ 钮。
 - PW ON / OFF SETUP 画面出现。

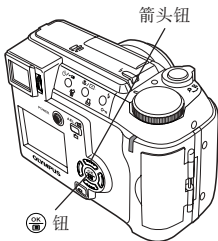

- 2 按 △▽ 选择 SCREEN 或 SOUND，然后按 ▷。
- 3 按 △▽ 选择 OFF，“1”或“2”，然后按 钮。

PW ON SETUP 画面

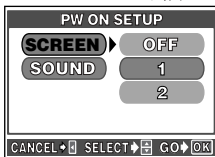

8

有用的功能

SCREEN

OFF : 无影像

1 : 出厂缺省设置

2 : 选择已注册影像。如果没有已经注册的影像, 显示屏上无显示。

SOUND

OFF : 不设开始/关闭音响

ON : 出厂缺省设置

.....  注

- 在 **AUTO** 模式, 此项功能的设定与其他拍摄模式下选择的设定相同。
- 电源关闭时如果电池检查指示出现, 则不显示设定的影像。

画面设定

可以登记当电源开/关时显示您喜爱的影像。有关此项功能的详细情况，参见“电源开/关显示设定”（第175页）。

模式拨盘设定



1 播放您想要注册的静止影像。
在顶层菜单，选择MODE MENU→
SETUP → SCREEN SETUP。

按 ▷ 钮。

- SCREEN SETUP 画面出现。
- 播放活动影像时，不能进行下一步操作。
- 如果影像已注册，IMAGE EXISTING 画面出现，询问是否您取消现有的登记影像而登记一帧新的影像。

2 按 ◀ ▶ 钮选择您要注册的一帧影像。按 钮。

- SCREEN SETUP 画面出现，询问您是否要注册一帧影像。

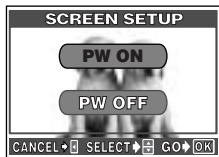
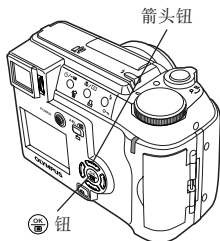

8

有用的功能

3 按 Δ 钮选择 OK。

选择 PW ON 时



4 按 OK 钮注册影像。

5 按 \leftarrow 钮退出 SCREEN SETUP 画面。

..... **注**

- 在本照相机上不能重放的活动影像或影像无法注册。

模式拨盘设定



- 1 在顶层菜单中，选择 MODE MENU
→ SETUP → FILE NAME。

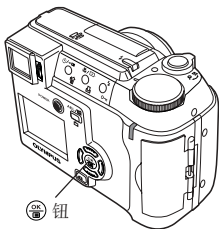

- 2 选择 RESET 或 AUTO，然后按  钮。

出厂缺省设定：RESET

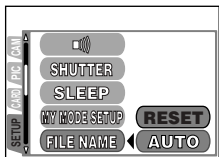

8

有用的功能

要点

- 当文件号到达 9999 时
文件号返回到 0001，而档案夹号随之改变，例如从 100 号变为 101 号。
- 当文件夹 / 文件号同时到达各自的最大数 (999/9999)
可储存的影像数变为 0，即使插卡还没有满，不能再拍摄更多的影像。
重新设置文件名，然后交换新的插卡。

像素映射

像素映射特性使照相机可自动检查并调节 CCD 和影像处理电路。无需经常性操作此项功能。

建议您每年都运行一次像素映射功能。使用液晶显示屏或进行连续拍摄以后等几分钟以便正确执行像素映射功能。

模式拨盘设定



- 1 在顶层菜单中，选择 MODE MENU → SETUP → PIXEL MAPPING 按 ▷ 钮。

- START 出现。

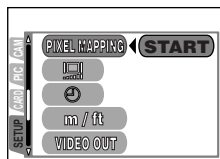
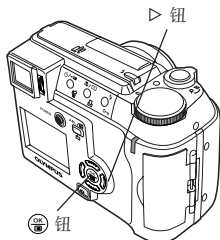

- 2 按 钮。

- 像素映射期间，出现一进度标尺。
- 像素映射结束后，画面返回到菜单画面。

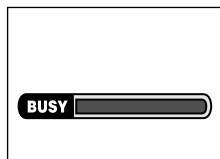

注



- 如果在像素映射期间关闭电源，请从步骤 1 重新开始。

视频输出选择

您可以根据您的电视机视频信号类型选择 NTSC 或 PAL。请在拍摄前选择所在地区的视频信号类型。如果您使用错误的视频信号类型，您将无法在电视机上正确播放记录的影像。

模式拨盘设定



在顶层菜单中，选择 MODE MENU → SETUP → VIDEO OUT → NTSC 或 PAL。按  按钮。再按一次  按钮取消菜单。

- 出厂缺省设定因您购买本照相机的地区而异。

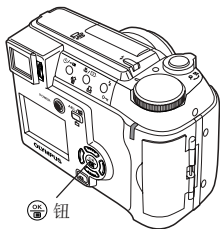

各地区的视频信号类型

NTSC：日本，中国台湾地区，韩国，美国

PAL：欧洲，中国大陆

在把照相机连接到电视机上使用之前，请确认当地的视频信号类型。

8



有用的功能

测量单位：m/ft（米 / 英尺）

在手动聚焦模式中，测量单位可从米或英尺中加以选择。（第 69 页）
在近距离范围时，照相机将以厘米 / 英寸代替米 / 英尺。

模式拨盘设定



在顶层菜单中，选择 MODE MENU →
SETUP → m/ft → m 或 ft。按  钮。
再按一次  钮取消菜单。

出厂缺省设定：m

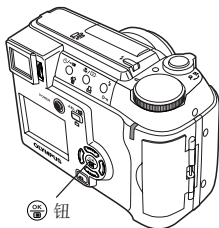

当您想要打印您用本照相机拍摄并储存在插卡上的影像时，请使用以下选项之一：

■ **打印预约（第 186 页）** — 用于在支持 DPOF 的数码冲印店或在与 DPOF 相容的打印机上打印。

将“打印预约”应用于您的影像。这便于您向已储存的影像添加打印资料（打印张数、打印在影像上的日期等）。

● 什么是 DPOF

DPOF 是 Digital Print Order Format 的缩写。DPOF 是一种用于记录来自照相机的自动打印信息的格式。通过指定哪些影像需打印，用与 DPOF 相容的数码冲印店或个人 DPOF 相容打印机可以方便地打印影像。

■ **在 Olympus CAMEDIA P-400, P-330N(E) 或 P-200 数码打印机上打印：**
如果您将一张带打印预约资料的插卡插入打印机，则无需使用电脑即可打印。有关进一步细节，请参阅打印机说明书。

■ **将影像传输到电脑上并通过与电脑连接的打印机打印：**
如果您的电脑装有支持 JPEG 影像的应用软件（国际网路浏览器、喷涂软件等），您可以在与电脑连接的打印机上打印影像。CAMEDIA Master 软件也能打印。打印预约不可用。
详细说明请参阅应用软件的使用说明书。

 要点

● 影像尺寸和打印

电脑 / 打印机的解析度通常基于每平方英寸的点（像素）数。这称为“dpi”（每英寸点数）。dpi 值越大，解析度越高，打印效果越好。但要记住，您想要打印的影像的 dpi 不会改变以与打印机解析度匹配。这意味着当您以低于打印机的解析度打印影像时，所打印影像的尺寸将变小。虽然可以打印放大的影像，但影像质量将下降。如果您想要打印大的高质量的影像，请将照相机中的影像尺寸设为尽可能大（较高的记录模式）（第 112 页）。

● 注

- 本照相机不能改变由其他设备设定的 DPOF 预约。请使用原来的设备进行变更。
- 如果插卡含有其他设备设定的 DPOF 预约，用本照相机输入预约可能会覆盖前面的预约。
- 即使一帧影像出现时带有讯息“PICTURE ERROR”，仍可在该影像上进行打印预约。这种情况下，打印预约图标 (凸) 不出现在影像全景显示的地方。由于显示多帧影像时出现凸 (索引显示模式)，可以确认打印预约状态。
- 将本照相机直接与诸如 Olympus P-300 数码打印机连接后，并不能打印照片。
- 不是所有功能在所有打印机上或在所有数码冲印店均可用。
- 只有前面的 999 帧影像可以在 P-330N(E) 打印机上打印。
- 有些 TIFF 影像可能无法打印。
- 有些情况下，打印预约可能需要较长时间。
- 使用带写保护封胶贴的插卡时不能进行打印预约（SmartMedia 卡）。

全部影像打印预约

模式拨盘设定



1 使用箭头钮播放静止影像。

- 您不能对带 的影像使用打印预约。

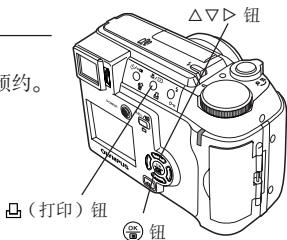

2 按 钮。

- PRINT ORDER 画面出现。

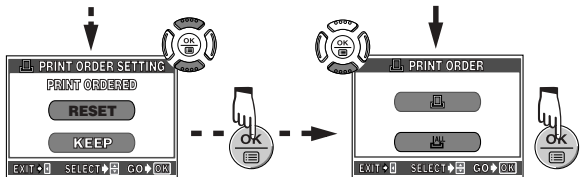

选择 。

如果打印预约资料已经储存在插卡上，PRINT ORDER SETTING 画面出现，为您提供选择重设资料还是保持不变（第 194 页）。

9

打印设定

3 按 Δ 或 ∇ 钮选择 \times (打印张数) 或 \odot (日期/时间)，然后按 \triangleright 钮进到设定。按图示进行每一项设定。

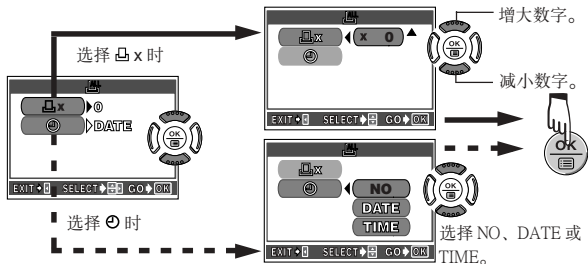

4 所有设定完成后，按  钮。

- 顶层菜单出现。

5 按  钮退出顶层菜单。

- 画面退出打印预约模式。
- 恢复播放模式并显示打印预约标志和打印张数。

单帧影像打印预约

模式拨盘设定



1 使用箭头钮播放静止影像。

- 您不能对带 的影像使用打印预约。

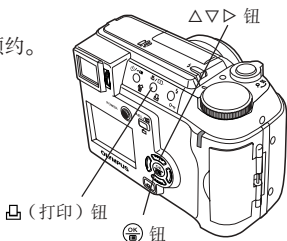

2 按凸钮。

- PRINT ORDER 画面出现。

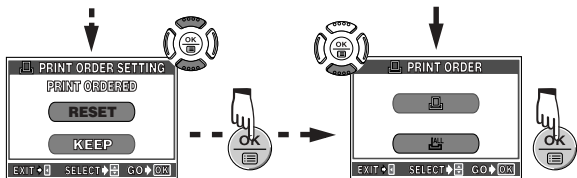

选择凸。

9

打印
设定

如果打印预约资料已经储存在插卡上，PRINT ORDER SETTING 画面出现，为您提供选择重设资料还是保持不变（第194页）。

3 选择一帧您想要打印的影像。按 钮。

- 菜单出现。



选择一帧打印预约的影像

4 使用箭头钮选择正确的打印预约设定 （请参阅以下内容）。

MORE： 设定打印张数、日期/时间和裁边尺寸。
→ 进到步骤 5。

SINGLE PRINT：
设定单帧打印和日期。裁边设定不可用。
→ 进到步骤 6。

CANCEL： 取消打印预约 → 进到步骤 6。

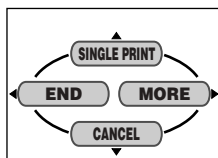

END： 结束打印预约 → 进到步骤 7。

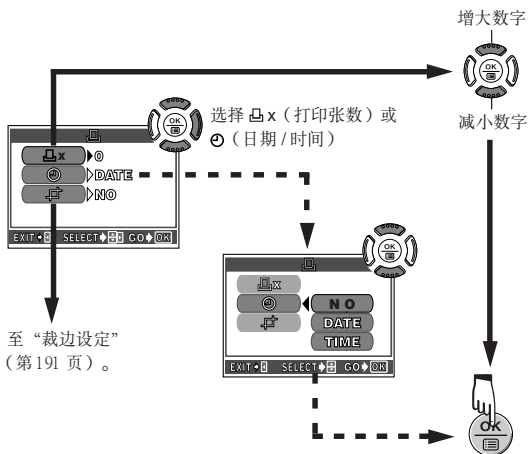

5 在凸画面中，设定凸x（打印张数）、⊙（日期/时间）和⊞（裁边）。 设定结束时，按 钮。

- 播放一帧影像。





6 再次按  钮显示顶层菜单（同步骤 4）。按  钮选择 END。

- PRINT ORDER 画面出现。
 - 要为更多的影像进行打印预约，重复步骤 3-6。
-

7 反复按  钮直到 PRINT ORDER 画面消失。

- 顶层菜单出现。
-

8 按  钮退出顶层菜单。

- 确保打印预约的标志、打印张数和日期 / 时间显示在所选择的影像上。如果打印张数设为 1，则不显示数字，而是显示 。

裁边设定

可以放大记录的影像局部并只打印放大的部分。

模式拨盘设定



- 1 进行“单帧影像打印预约”的步骤1-5。在步骤5，选择 (第188页)。

(接步骤2)

如果已设定 , 画面出现。选择 RESET 并按 钮。

- 如果您选择 OK 或 CANCEL，然后按 钮，画面返回到在第189页步骤5中显示的 画面。

OK : 保存当前的裁剪尺寸设置。

RESET : 设置新的裁剪尺寸
(进到步骤2)。

CANCEL : 取消裁剪尺寸。



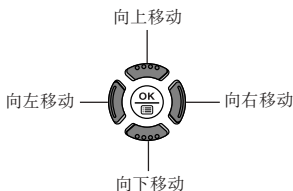

- 2 操作箭头钮和变焦杆，设定剪裁位置和尺寸。



3 按  按钮确定选择。



4 在步骤 1 中显示的  画面上选择 OK。

- 画面返回到  画面。



5 要结束设定，按  按钮两次。

6 按  按钮选择 END。

- PRINT ORDER 画面出现。

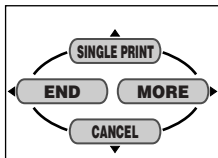

7 反复按  按钮直到 PRINT ORDER 画面消失。

● 注

- 打印影像的尺寸因打印机设定而异。如果经裁边的影像尺寸较小，打印放大倍率相应提高，导致所印影像解析度较低。
- 为了取得近距影像打印的最佳效果，建议使用 TIFF、SHQ 或 HQ 模式。
- 使用箭头钮可以改变裁边画面的垂直水平比例，但如果使用变焦杆，该比例固定为 4:3。如果对以 **3:2** 记录的影像裁边，该比例也固定为 4:3。

重设打印预约

让您为储存在插卡上的影像重设所有打印预约设定。

模式拨盘设定



1 使用箭头钮播放一帧静止影像。



2 按  钮显示 PRINT ORDER SETTING 画面。

- 如果打印预约资料没有储存在插卡上，PRINT ORDER SETTING 画面将不出现。

3 选择 RESET。

- 如果您想取消打印预约设定的重设，请按  钮，选择KEEP（维持）。



4 按  钮返回到顶层菜单。按  钮退出顶层菜单。

使用 FL-40 外接闪光灯

使用 FL-40 外接闪光灯可进行各种闪光拍摄。该闪光灯既可单独使用，也可与主闪光灯一起使用。

如果使用 FL-40，照相机将自动检测闪光模式和曝光补偿，使主闪光灯和外接闪光灯一起发挥作用。

同时使用 2 个闪光灯可达到更精确的闪光，如抓拍闪光。

要将 FL-40 连接到照相机上，需要 FL-BK01 闪光灯托架（选购）和 FL-CB01 托架电缆（选购）。

模式拨盘设定



1 将 FL-40 外接闪光灯安装到闪光灯托架上，将托架固定在照相机的三脚架固定螺孔上。然后用托架电缆将照相机的 5 芯外接闪光灯插座和托架连接起来。

- 请参阅外接闪光灯、闪光灯托架和闪光灯电缆各自的使用说明书。
- 照相机上的 5 芯外接闪光灯插座盖是带有螺纹的。请在连接托架电缆前拧开盖子并将其卸下。

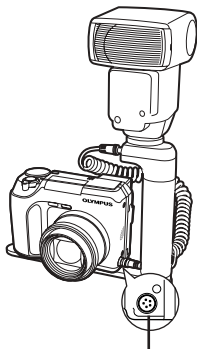

5 芯外接闪光灯插座

2 打开外接闪光灯。

- 外接闪光灯的 mode 为 TTL-AUTO。
- 半按下快门释放按钮时，外接闪光灯开始与照相机通讯并自动切换到 TTL-AUTO。
- 当照相机的显示屏打开时，照相机保持和外接闪光灯通讯，屏幕上显示 TTL-AUTO。



3 按照相机上的 ⚡（闪光灯）开关使主闪光灯打开。

4 按 ⚡（闪光模式）钮选择照相机闪光模式（第 81 页）。

..... 注

- 如果近拍影像曝光过量，请尝试单独使用主闪光灯。
- 如果主闪光灯和 FL-40 一起使用，则主闪光灯用作补偿光源。这意味着如果来自 FL-40 的光量不足（超出其工作范围），拍出来的影像可能曝光不足。

只使用 FL-40 外接闪光灯

首先，执行“使用 FL-40 外接闪光灯”中的步骤 1 和 2（第 195 页）。

10

3 确认主闪光灯被关闭。如果它在拍摄时打开，将其关闭。

4 按 ⚡ 钮选择闪光模式（第 81 页）。

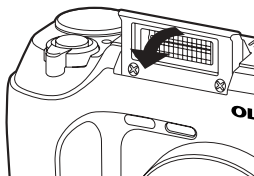

使用市售外接闪光灯

当照相机的模式拨盘设为 A/S/M 时，配合 FL-BK01 闪光灯托架（选购）和 FL-CB01 托架电缆（选购），也可使用其他外接闪光灯（市售）。

有关相容的市售外接闪光灯的细节，请参阅下一页的内容。

模式拨盘设定

A/S/M

1 将外接闪光灯安装到闪光灯托架上，将托架固定在照相机的三脚架固定螺孔上。然后用托架电缆将照相机的 5 芯外接闪光灯插座和托架连接起来。

2 从“A/S/M 模式设定”中选择 M。请参阅 52 页。调节快门速度和光圈（第 60 页）。

- 慢的快门速度可能使拍摄的影像模糊。为了较好的拍摄效果，我们建议您将快门速度设置在 1/200 秒 ~ 1/300 秒的范围内。

3 打开外接闪光灯。

4 设定自动控制外接闪光灯发射光量的模式。

5 设定外接闪光灯上的 ISO 感光度和光圈以与照相机设定相匹配。

- 请参阅外接闪光灯的使用说明书选择其模式。

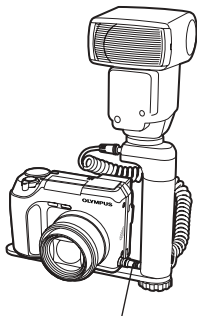

5 芯外接闪光灯插座

10

外接闪光灯

..... **注**

- 照相机的闪光模式对 FL-40 以外的市售外接闪光灯没有任何影响。即使照相机的闪光模式设为 （关），外接闪光灯也会闪光。
- 请事先确认您正使用的外接闪光灯与照相机同步。

相容的市售外接闪光灯



选择外接闪光灯时，请使用符合下列基本条件的产品。

- (1) 有些市售闪光灯使用高压同步接口操作。如果使用这种闪光灯，可能照相机无法正常工作。有关闪光灯同步接口的规格，请与您正在使用的闪光灯的制造商联系。
- (2) 有些市售闪光灯具有相反的同步接口极性。这种情况下，即使连接了闪光灯，它也不会闪光。有关进一步的信息请与制造商联系。
- (3) 使用外接闪光灯时，曝光值的调节要求在外接闪光灯装置上进行。如果在自动模式下使用外接闪光灯，请使它与照相机上的 F 值和 ISO 感光度设定相匹配。
- (4) 由于拍摄条件的不同，即使外接闪光灯的自动 F 值和 ISO 感光度与照相机上的自动 F 值和 ISO 感光度设定为相同的条件，也可能无论如何都无法取得正确的曝光值。这种情况下，请调节外接闪光灯装置上的自动 F 值或 ISO 值或计算手动模式下的距离并据此使用。但是，通常的外接闪光灯只能以 1 档为单位调节 F 值或者 ISO 值，不能像照相机中的曝光补偿功能一样进行更为精确的曝光补偿（119 页），所以可能会出现曝光补偿达不到效果的情况。（照相机中的曝光补偿在外接闪光灯拍摄中变为无效。）
- (5) 按 35mm 胶片计算时，请使用能够覆盖 35 mm 或更大镜头的照明角度的闪光灯。但在用广角设定的镜头进行的近距摄影中，影像的底部可能不能正确曝光。最好有一个广角转接器装在闪光灯上并扩展照明角度，使之更宽广。
- (6) 满强度使用闪光灯时，请使用闪光时间为 1/200 秒或更短的闪光灯装置。对于长时间闪光的装置，如环状闪光灯，发射的一部分光线将不会对曝光起作用。
- (7) 如果使用除 FL-40 以外的带附加通讯功能的闪光装置或其他附件，它可能不但不能正常工作，而且还会损坏照相机电路。请勿使用这种装置。



故障追寻

11 其他

可能的原因	更正措施	参考页码
照相机电源不打开或功能钮没有响应。		
① 电池用完。 ② 电源关闭。 ③ 电池没有正确装入。 ④ 电池暂时不起作用。	① 换用新电池。 ② 按 POWER 开关打开电源。 ③ 重新正确装入电池。 ④ 电池可能太冷。使用前加温让其恢复到室温，如果在室外，请将其放入外套里面的口袋焐热。	第 20 页 第 27 页 第 20 页 -
⑤ 与个人电脑连接。	⑤ 当其与个人电脑连接时，照相机将不能操作。	-
⑥ 照相机处于待机模式。	⑥ 操作照相机（按快门释放钮，转动模式拨盘等）。	第 173 页
取景器不打开。		
① 照相机处于待机模式。 ② 照相机处于播放模式。	① 操作照相机（按快门释放钮，转动模式拨盘等）。 ② 将模式拨盘设为除  以外的任何位置。	第 173 页 第 52 页
液晶显示屏不打开。		
① 照相机处于待机模式。 ② 照相机处于电池节电模式。	① 操作照相机（按快门释放钮，转动模式拨盘等）。 ② 在菜单中，将 BATTERY SAVE 设为 OFF。	第 173 页 第 174 页

可能的原因	更正措施	参考页码
按快门释放按钮时不能拍摄影像。		
① 模式拨盘设为  。	① 将模式拨盘设为除  以外的任何位置。	第 52 页
② 记忆体标尺已满。	② 等待记忆体标尺腾出空间。	第 16 页
③ 闪光灯尚未结束充电。	③ 将您的手指从快门释放钮上移开并等到橙黄色指示灯停止闪烁后再拍摄。	第 83 页
④ 在  模式下记录时，插卡读写指示灯闪烁。	④ 记录的活动影像资料正被写入插卡。当插卡读写指示灯停止闪烁时，再开始拍摄。	第 75 页
⑤ 插卡有问题。	⑤ 请参阅误码表。	第 208 页
⑥ 插卡已满。	⑥ 消除不需要的影像或插入一张新插卡。在消除之前，请将一些重要影像下载到个人电脑上。	第 25 页
⑦ 电池电力已耗尽。	⑦ 换用新电池。	第 20 页
⑧ 液晶显示屏指示消失或仅电池检查指示点亮。	⑧ 换用新电池。（当插卡读写指示灯正在闪烁时不要打开电池舱盖。）	第 20 页
⑨ 插卡上有写保护胶封贴或照相机中没有插卡（SmartMedia卡）。	⑨ 在照相机中插入一张新卡。	第 25 页

可能的原因	更正措施	参考页码
与影像资料一起记录的日期是错误的。		
① 没有设定日期。	❶ 设定日期。时钟调节不是出厂预设。	第 30 页
② 取出电池后照相机放置的时间太长，日期/时间设定被取消。	❷ 再次设定日期。	第 30 页
用户自定设定已被取消。		
① 您关闭电源时没有保存设定。	❶ 将 ALL RESET 设为 OFF。	第 155 页
闪光灯不闪光。		
① 闪光灯被关闭。	❶ 按闪光灯开关升起闪光灯。	第 81 页
② 被摄对象被照明。	❷ 将闪光灯设为强制闪光模式。	第 81 页
③ 连拍打开。	❸ 将驱动模式设为 □ (单帧拍摄)。	第 99 页
④ 您正在记录活动影像。	❹ 选择除  以外的拍摄模式。	第 52 页
⑤ 设定了全景摄影。	❺ 取消全景摄影。	第 105 页
⑥ FUNCTION 设为 BLACK/WHITE BOARD。	❻ 将 FUNCTION 设为 OFF。	第 110 页

可能的原因	更正措施	参考页码
您已拍摄的影像没有出现在液晶显示屏上。		
① 照相机处于摄影模式。 ② 插卡上无影像。	❶ 将模式拨盘设为  。 ❷ NO PICTURE 出现在液晶显示屏上。记录影像。	第 127 页 第 36, 37 页
③ 插卡有问题。 ④ 照相机与电视机连接。	❸ 请参阅误码表。 ❹ 当照相机与电视机连接时, 液晶显示屏不起作用。	第 208 页 第 152 页
⑤ 液晶显示屏没有打开。	❺ 按  按钮打开液晶显示屏。	第 38 页
取景器显示不清晰。		
① 屈光度没有调节好。 ② 亮度没有调节好。	❶ 重新调节屈光度。 ❷ 调节亮度。	第 35 页 第 168 页
液晶显示屏不清晰。		
① 亮度没有调节好。 ② 液晶显示屏暴露在直射阳光下。	❶ 调节亮度。 ❷ 遮挡阳光或移离阳光。	第 168 页 -
不能进行影像旋转、影像保护、单帧消除、全部影像消除、打印预约和插卡格式化。		
① 插卡上有写保护胶封贴 (SmartMedia 卡)。	❶ 撕掉胶封贴后使用插卡。不要重新使用写保护胶封贴。	第 24 页

可能的原因	更正措施	参考页码
用闪光灯记录的影像中被摄对象的眼睛出现红色。		
① 闪光灯处于自动闪光模式。	① 所有照相机在使用闪光灯时均会发生“红眼现象”。这是因为眼睛背底视网膜反射闪光灯光线引起的。红眼现象因个体差异及环境明暗等拍摄条件而不同。使用红眼减轻预闪模式可以显著地改善这一现象。	第 81 页
影像偏离焦点。		
① 按快门释放钮时照相机晃动。	① 正确持拿照相机，按快门释放钮。使用三脚架等装置拍摄夜景。	第 35 页
② AF 对象标志没有对准被摄对象。	② 将 AF 对象标志对准被摄对象，或使用聚焦锁定。	第 62, 65 页
③ 镜头变脏。	③ 用柔软的干布清洁镜头。	第 207 页
④ 在自拍定时器模式，站在照相机前面时按了快门释放钮。	④ 不是站在照相机前面而是看着取景器按快门释放钮。	第 95 页
⑤ 使用手动聚焦时焦距错误。	⑤ 根据距离使用正确的手动聚焦。	第 69 页

可能的原因	更正措施	参考页码
影像太亮。		
① 闪光模式设为强制闪光模式。	① 选择除强制闪光模式以外的闪光模式。	第 81 页
② 被摄对象被过分照明。	② 调节曝光补偿或改变照相机对准被摄对象的位置。	第 119 页
影像太暗。		
① 闪光灯被手指挡住。	① 正确持拿照相机，手指不要挡住闪光灯。	第 35 页
② 被摄对象距离超出闪光灯的工作范围。	② 在闪光灯的工作范围内拍摄。	第 82 页
③ 闪光模式设为 OFF 模式。	③ 按闪光灯开关升起闪光灯。	第 81 页
④ 被摄对象太小且背光。	④ 将闪光灯设为强制闪光模式。或使用点测光模式。	第 78, 81 页
⑤ 使用连拍模式。	⑤ 选择连拍模式时要使用较高的快门速度，这会导致影像比正常的暗些。	第 99 页
室内拍摄的影像色彩显得不自然。		
① 室内光线可能影响影像的色彩。	① 根据光线设定白平衡。	第 120 页
② 被摄对象没有白色。	② 请尝试将白色的东西添加到影像中或使用强制闪光模式拍摄。	第 81 页
③ 白平衡设定是错误的。	③ 根据光源调节白平衡。	第 120 页

可能的原因	更正措施	参考页码
影像有模糊的边缘。		
① 镜头被手指或背带部分挡住。	① 正确持拿照相机，手指和背带不要挡住镜头。	第 35 页
光晕在影像中产生不自然的色彩。		
① 过亮的紫外线照在被摄对象上，如透过树叶照射的阳光、夜晚亮光中的窗框、直射阳光下的金属反光等。	① 使用 UV（紫外线）滤光镜。 仅在左列描述的情形下建议使用 UV（紫外线）滤光镜，以免破坏正常的色彩平衡。 ② 使用支持 JPEG（PaintShop Pro、Photoshop 等）的图形应用软件处理影像。例如，用注射工具等抽取不自然的色彩后，您可以选择色区并尝试色彩转换或色饱和度调节。有关细节，请参阅您正在使用的图形应用软件的说明书。	-

使用后

关闭电源并将镜头盖安装在镜头上。

清洁照相机

1 关闭照相机电源（第 27 页）。

2 取出电池（第 20 页）。如果使用 AC 转接器，请从照相机和 AC 插座上拔下 AC 转接器。

3 外表：

用软布轻轻擦拭。要擦拭很粘的脏物，用布蘸充分稀释的肥皂水并拧干。用湿布擦拭照相机，然后用干布擦干。如果您在海滩上用过照相机，请使用淡水浸湿的布擦拭。

液晶显示屏和取景器：

用软布轻轻擦拭。

镜头：

使用吹气刷（市售）将镜头上的灰尘吹掉，然后用镜头清洁纸轻轻擦拭。

插卡：





用软布轻轻擦拭。

注

- 请勿使用强溶剂，如苯或酒精或经化学处理的布。
- 只能在取出电池以后或切断其他电源装置后才能进行清洁。
- 如果镜头很脏而不擦拭，则镜头表面会发霉。

误码表

如果您的照相机出现故障，下列一个误码将会闪烁显示。

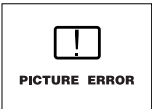
液晶显示屏指示	可能的原因	更正措施
 NO CARD	没有插入插卡，或插卡不能识别。	正确插入插卡或插入另一张插卡。
 CARD FULL	不能再拍摄影像。	更换插卡或消除不需要的影像。
 WRITE-PROTECT	禁止写入插卡。	去掉粘附在插卡上的写保护胶封贴（SmartMedia卡）。
 CARD ERROR	不能在此插卡上记录、播放或消除影像。	如果插卡变脏，用干净的棉纸擦拭其金触点并重新插入。如果问题仍没有解决，该插卡已不能使用。
 PICTURE ERROR	无法用本照相机播放记录的影像。	将影像下载到个人电脑上并使用影像处理软件观看它。如果无法观看，则影像文件已损坏。

11

其他

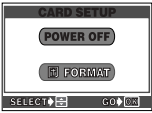
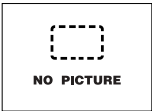
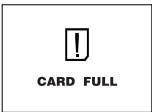
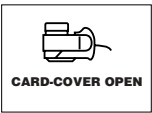
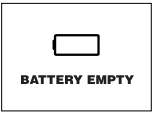
液晶显示屏指示	可能的原因	更正措施
	插卡没有格式化。	格式化插卡。
	插卡上没有影像，所以没什么可播放。	插入含有影像的插卡。
	插卡上没有空间，所以无法记录新的信息如打印资料。	更换插卡或消除不需要的影像。
	插卡盖开着。	关上插卡盖。
	电池已用完。照相机停止工作。	装上新电池或刚充电的电池。
其他指示	请与最近的 Olympus 经销商或用户支持部门（见封底）联系。	

菜单分布图

● P 模式















顶层菜单	标签	功能	设定	
MODE MENU	CAMERA	DRIVE	, HI , AF , BKT (±0.3/±0.7/±1.0, x3/x5)*	
		ISO	100, 200, 400	
			-2.0 - +2.0	
		SLOW	SLOW1, SLOW, SLOW2	
		NOISE REDUCTION	OFF, ON	
		MULTI METERING	OFF, ON	
		DIGITAL ZOOM	OFF, ON	
		FULLTIME AF	OFF, ON	
		AF MODE	iESP, SPOT	
			OFF, ON	
			OFF, ON	
		PANORAMA		
		2 IN 1		
		FUNCTION	OFF, BLACK&WHITE, SEPIA, WHITE BOARD, BLACK BOARD	
	AF AREA			
	INFO	OFF, ON		
		OFF, ON		
	PICTURE		TIFF (2048x1536, 3:2 2048x1360, 1600x1200, 1280x960, 1024x768, 640x480) SHQ (2048x1536, 3:2 2048x1360, ENLARGE SIZE 3200x2400) HQ (2048x1536, 3:2 2048x1360, ENLARGE SIZE 3200x2400) SQ1 (1600x1200, 1280x960/ HIGH, NORMAL) SQ2 (1024x768, 640x480/ HIGH, NORMAL)	
		WB	AUTO, PRESET (, , ,)	
			-7 - +7	
		SHARPNESS	-5 - +5	
		CONTRAST	-5 - +5	
		SATURATION	-5 - +5	
		CARD	CARD SETUP	FORMAT, CANCEL

续下页

11

其他

● P 模式 (续)

顶层菜单	标签	功能	设定
MODE MENU	SETUP	ALL RESET	OFF, ON
			ENGLISH, 中文 (简体)
		PW ON/OFF SETUP	SCREEN/OFF, 1, 2 SOUND/OFF, ON
		REC VIEW	OFF, ON
			OFF, 1, 2/LOW, HIGH
		SHUTTER	OFF, 1, 2/LOW, HIGH
		SLEEP	30SEC, 1MIN, 3MIN, 5MIN, 10MIN
		MY MODE SETUP	CURRENT (SET, CANCEL), RESET (ALL RESET, CANCEL), CUSTOM*,  1/  2/  3/  4
		FILE NAME	RESET, AUTO
		PIXEL MAPPING	
			- ◆ +
			
		m/ft	m, ft
		VIDEO OUT	NTSC, PAL
		BATTERY SAVE	OFF, ON
		SHORT CUT	A/B/C, CAMERA 标签内 包含的所有项目 和 PICTURE 标签内 包含的所有项目
		CUSTOM BUTTON	AE LOCK, DRIVE, ISO, A/S/M,  SLOW, NOISE REDUCTION, DIGITAL ZOOM, FULLTIME AF, AF MODE,  , FUNCTION, INFO,  ,  , WB
DRIVE	如前页 DRIVE (驱动模式) 设定		
	如前页  设定		
WB	如前页 WB 设定		

* 有关 CUSTOM (用户自定义) 设定, 请参考第166页的“可用项目和出厂缺省设定”。

菜单分布图 (续)

● A/S/M 模式

顶层菜单	标签	功能	设定	
MODE MENU	CAMERA	DRIVE	, , Hi , AF , BKT (±0.3/±0.7/±1.0, x3/x5)*	
		ISO	100, 200, 400	
		A/S/M	A, S, M	
			-2.0 - +2.0	
		SLOW	SLOW1, SLOW, SLOW2	
		NOISE REDUCTION	OFF, ON	
		MULTI METERING	OFF, ON	
		DIGITAL ZOOM	OFF, ON	
		FULLTIME AF	OFF, ON	
		AF MODE	iESP, SPOT	
			OFF, ON	
			OFF, ON	
		2 IN 1		
		FUNCTION	OFF, BLACK&WHITE, SEPIA, WHITE BOARD, BLACK BOARD	
	AF AREA			
	INFO	OFF, ON		
		OFF, ON		
	PICTURE		TIFF (2048x1536, 3:2 2048x1360, 1600x1200, 1280x960, 1024x768, 640x480) SHQ (2048x1536, 3:2 2048x1360, ENLARGE SIZE 3200x2400) HQ (2048x1536, 3:2 2048x1360, ENLARGE SIZE 3200x2400) SQ1 (1600x1200, 1280x960/ HIGH, NORMAL) SQ2 (1024x768, 640x480/ HIGH, NORMAL)	
		WB	AUTO, PRESET (, , , , , ,)	
			-7 - +7	
		SHARPNESS	-5 - +5	
		CONTRAST	-5 - +5	
		SATURATION	-5 - +5	
		CARD	CARD SETUP	FORMAT, CANCEL

续下页



















* 在 M 模式中不可用

● A/S/M 模式 (续)

顶层菜单	标签	功能	设定
MODE MENU	SETUP	ALL RESET	OFF, ON
		PW ON/OFF SETUP	SCREEN/OFF, 1, 2 SOUND/OFF, ON
		REC VIEW	OFF, ON
			OFF, 1, 2/LOW, HIGH
		SHUTTER	OFF, 1, 2/LOW, HIGH
		SLEEP	30SEC, 1MIN, 3MIN, 5MIN, 10MIN
		MY MODE SETUP	CURRENT (SET, CANCEL), RESET (ALL RESET, CANCEL), CUSTOM*, 1/ 2/ 3/ 4
		FILE NAME	RESET, AUTO
		PIXEL MAPPING	
			- ◆ +
		m/ft	m, ft
		VIDEO OUT	NTSC, PAL
		BATTERY SAVE	OFF, ON
		SHORT CUT	A/B/C, CAMERA 标签内 包含的所有项目 和 PICTURE 标签内 包含的所有项目
		CUSTOM BUTTON	AE LOCK, DRIVE, ISO, A/S/M, SLOW, NOISE REDUCTION, DIGITAL ZOOM, FULLTIME AF, AF MODE, , FUNCTION, INFO, , , WB
		DRIVE	如前页 DRIVE (驱动模式) 设定
	如前页 设定		
WB	如前页 WB 设定		

*有关 CUSTOM (用户自定义) 设定, 请参考第166页的“可用项目和出厂缺省设定”。

●  模式

顶层菜单	标签	功能	设定	
MODE MENU	CAMERA	DRIVE	 , HI  , AF  , BKT (±0.3/±0.7/±1.0, x3/x5)*	
		ISO	AUTO, 100, 200, 400	
		 1/2/3/4	 1,  2,  3,  4	
			-2.0 - +2.0	
		 SLOW	 SLOW1,  SLOW,  SLOW2	
		NOISE REDUCTION*	OFF, ON	
		MULTI METERING	OFF, ON	
		DIGITAL ZOOM*	OFF, ON	
		FULLTIME AF	OFF, ON	
		AF MODE	iESP, SPOT	
			OFF, ON	
			OFF, ON	
		PANORAMA*		
		2 IN 1		
		FUNCTION	OFF, BLACK&WHITE, SEPIA, WHITE BOARD, BLACK BOARD	
		AF AREA	OFF, ON	
		INFO	OFF, ON	
		OFF, ON		
	PICTURE		TIFF (2048x1536, 3:2 2048x1360, 1600x1200, 1280x960, 1024x768, 640x480) SHQ (2048x1536, 3:2 2048x1360, ENLARGE 3200x2400) HQ (2048x1536, 3:2 2048x1360, ENLARGE 3200x2400) SQ1 (1600x1200, 1280x960/ HIGH, NORMAL) SQ2 (1024x768, 640x480/ HIGH, NORMAL)	
		WB	AUTO, PRESET ()	
			-7 - +7	
		SHARPNESS	-5 - +5	
		CONTRAST	-5 - +5	
		SATURATION	-5 - +5	
		CARD	CARD SETUP	FORMAT, CANCEL













续下页

* 根据  模式的不同设定, 该功能不可用。请参阅每种模式的菜单分布图。

注

● 在使用  模式时, MODE MENU (模式选单) 对应于选定我的模式的各个菜单分布图下所列的项目。请参阅每种模式的菜单分布图。

●  模式（续）

顶层菜单	标签	功能	设定
MODE MENU	SETUP	PW ON/OFF SETUP	SCREEN/OFF, 1, 2 SOUND/OFF, ON
		REC VIEW	OFF, ON
			OFF, 1, 2/LOW, HIGH
		SHUTTER	OFF, 1, 2/LOW, HIGH
		SLEEP	30SEC, 1MIN, 3MIN, 5MIN, 10MIN
		MY MODE SETUP	CURRENT (SET, CANCEL), RESET (ALL RESET, CANCEL), CUSTOM*,  1/  2/  3/  4
		FILE NAME	RESET, AUTO
		PIXEL MAPPING	
			- ◆ +
			
		m/ft	m, ft
		VIDEO OUT	NTSC, PAL
		BATTERY SAVE	OFF, ON
		SHORT CUT	A/B/C, CAMERA 标签内 包含的所有项目 和 PICTURE 标签内 包含的所有项目
		CUSTOM BUTTON	AE LOCK, DRIVE, ISO, A/S/M,  SLOW, NOISE REDUCTION, DIGITAL ZOOM, FULLTIME AF, AF MODE,  , FUNCTION, INFO,  ,  , WB
DRIVE	如前页 DRIVE（驱动模式）设定		
	如前页  设定		
WB	如前页 WB 设定		

* 有关 CUSTOM（用户自定义）设定，请参考第166页的“可用项目和出厂缺省设定”。

注

- 在使用  模式时，MODE MENU（模式选单）对应于选定我的模式的各个菜单分布图下所罗列的项目。请参阅每种模式的菜单分布图。

菜单分布图 (续)

● / / / / / 模式

顶层菜单	标签	功能	设定	
MODE MENU	CAMERA	DRIVE	, , HI , AF , BKT (±0.3 / ±0.7 / ±1.0, x3/x5)	
		ISO	AUTO, 100, 200, 400	
			-2.0 - +2.0	
		SLOW	SLOW1, SLOW, SLOW2	
		MULTI METERING	OFF, ON	
		DIGITAL ZOOM*	OFF, ON	
		FULLTIME AF	OFF, ON	
		AF MODE	iESP, SPOT	
			OFF, ON	
		*	OFF, ON	
		PANORAMA*		
		2 IN 1		
		FUNCTION	OFF, BLACK&WHITE, SEPIA, WHITE BOARD, BLACK BOARD	
		AF AREA		
	INFO	OFF, ON		
		OFF, ON		
	PICTURE		TIFF (2048x1536, 3:2 2048x1360, 1600x1200, 1280x960, 1024x768, 640x480) SHQ (2048x1536, 3:2 2048x1360, ENLARGE SIZE 3200x2400) HQ (2048x1536, 3:2 2048x1360, ENLARGE SIZE 3200x2400) SQ1 (1600x1200, 1280x960/ HIGH, NORMAL) SQ2 (1024x768, 640x480/ HIGH, NORMAL)	
		WB	AUTO, PRESET (, , , , ,)	
			-7 - +7	
		SHARPNESS	-5 - +5	
		CONTRAST	-5 - +5	
		SATURATION	-5 - +5	
		CARD	CARD SETUP	FORMAT, CANCEL













续下页

* 在 模式中不可用。

11

其他

●      模式（续）

顶层菜单	标签	功能	设定
MODE MENU	SETUP	ALL RESET	OFF, ON
		PW ON/OFF SETUP	SCREEN/OFF, 1, 2 SOUND/OFF, ON
		REC VIEW	OFF, ON
			OFF, 1, 2/LOW, HIGH
		SHUTTER	OFF, 1, 2/LOW, HIGH
		SLEEP	30SEC, 1MIN, 3MIN, 5MIN, 10MIN
		MY MODE SETUP	CURRENT (SET, CANCEL), RESET (ALL RESET, CANCEL), CUSTOM*,  1/  2/  3/  4
		FILE NAME	RESET, AUTO
		PIXEL MAPPING	
			- ◆ +
			
		m/ft	m, ft
		VIDEO OUT	NTSC, PAL
		BATTERY SAVE	OFF, ON
		SHORT CUT	A/B/C, CAMERA 标签内 包含的所有项目 和 PICTURE 标签内 包含的所有项目
CUSTOM BUTTON	AE LOCK, DRIVE, ISO, A/S/M,  SLOW, NOISE REDUCTION, DIGITAL ZOOM, FULLTIME AF, AF MODE,  , FUNCTION, INFO,  ,  , WB		
DRIVE	如前页 DRIVE（驱动模式）的设定		
	如前页  设定		
WB	如前页 WB 设定		

* 有关 CUSTOM（用户自定义）设定，请参考第166页的“可用项目和出厂缺省设定”。

菜单分布图 (续)

● 模式

顶层菜单	标签	功能	设定		
MODE MENU	CAMERA	ISO	OFF, ON		
		DIGITAL ZOOM	AUTO, 100, 200, 400, 800		
		FULLTIME AF	OFF, ON		
		闪光灯	OFF, ON		
		FUNCTION	OFF, BLACK&WHITE, SEPIA		
		PICTURE	WB	-7 - +7	
			SHARPNESS	-5 - +5	
			CONTRAST	-5 - +5	
			SATURATION	-5 - +5	
		CARD	CARD SETUP	FORMAT, CANCEL	
			SETUP	ALL RESET	OFF, ON
		PW ON/OFF SETUP		SCREEN/OFF	1, 2
				SOUND/OFF	ON
		静音		OFF, 1, 2/LOW, HIGH	
		FILE NAME		RESET, AUTO	
		PIXEL MAPPING			
		分辨率		- ◆ +	
VIDEO OUT	NTSC, PAL				
BATTERY SAVE	OFF, ON				
WB		AUTO, PRESET (☀️, ☁️, 🌧️, 🌬️, 🌵, 🌲, 🌳), 📷			

● AUTO 模式

功能	设定
DRIVE	□, 📷, H📷, AF📷, BKT (±0.3 / ±0.7 / ±1.0, x3/x5)
分辨率	TIFF (2048x1536, 3:2) 2048x1360, 1600x1200, 1280x960, 1024x768, 640x480)
	SHQ (2048x1536, 3:2) 2048x1360, ENLARGE SIZE 3200x2400)
	HQ (2048x1536, 3:2) 2048x1360, ENLARGE SIZE 3200x2400)
	SQ1 (1600x1200, 1280x960/HIGH, NORMAL)
	SQ2 (1024x768, 640x480/HIGH, NORMAL)
CARD SETUP	FORMAT, CANCEL

● 模式

顶层菜单	标签	功能	设定
MODE MENU	PLAY		
	EDIT*1		640 x 480, 320 x 240, CANCEL
			OK, CANCEL
	CARD	CARD SETUP	CANCEL, FORMAT
	SETUP	ALL RESET	OFF, ON
		PW ON/OFF SETUP	SCREEN/OFF, 1, 2 SOUND/OFF, ON
		SCREEN SETUP	PW ON, PW OFF
		VOLUME	OFF, +1 - +5
			OFF, 1, 2/LOW, HIGH
			- ◆ +
		VIDEO OUT	NTSC, PAL
			4, 9, 16
	*1	MOVIE PLAY *2	MOVIE PLAYBACK
		INDEX	OK, RESET, CANCEL
		EDIT	OK, RESET, CANCEL
INFO			

*1 在活动影像重放时不显示。

*2 在静止影像重放时不显示。

菜单功能和出厂缺省设定

模式						A S M	P	
功能								
DRIVE					-			-
ISO	AUTO					100	AUTO	-
A/S/M	-					A		-
	±0			-		±0		-
SLOW	-	SLOW1		-		SLOW1		-
NOISE REDUCTION	OFF	-				OFF		-
MULTI METERING	OFF			-		OFF (在M模式中此功能不可用)	OFF	-
DIGITAL ZOOM	OFF	OFF (在模式中此功能不可用)				OFF		-
FULLTIME AF						OFF		-
AF MODE	iESP			-		iESP		-
	OFF						OFF	-
	OFF	OFF (在模式中此功能不可用)				OFF		-
FUNCTION						OFF		-
INFO	OFF			-		OFF		-
	OFF						OFF	-
	HQ (2048 x 1536)			HQ (320 x 240)		HQ (2048 x 1536)		-
WB	AUTO (当选择 PRESET:)							-
						±0		-

- 在模式栏中出现“-”时，意味着该模式下没有相应的功能可用或不能在该模式下设定，有些功能设定由在其他模式下选定的设定自动确定。

* 模式的出厂缺省设定根据所选的拍摄模式不同而不同。

模式						A S M	P		
功能									
SHARPNESS					±0				-
CONTRAST					±0				-
SATURATION					±0				-
ALL RESET	ON (在 模式中不可用。)								
	-						ENGLISH	-	
PW ON/OFF SETUP	-	SCREEN/1, SOUND/ON							
REC VIEW	ON		-	ON		-			
VOLUME	-							OFF	
	-	1/HIGH							
SHUTTER	-	1/HIGH	-	1/HIGH		-			
SLEEP	OFF	3MIN					-		
SCREEN SETUP	-							PWON	
MY MODE SETUP	-	CURRENT	-	CURRENT		-			
FILE NAME	-	RESET						-	
	-	±0							
	Y M D/2002/1/1								
m/ft	-	m	-	m		-			
VIDEO OUT	-	NTSC或者PAL (出厂缺省设定根据相机购买地的不同而不同。)							
BATTERY SAVE	OFF							-	
SHORT CUT	-	A: DRIVE B: C: WB	-	A: DRIVE B: C: WB		-			
CUSTOM BUTTON	AEL		-	AEL		-			
	-							9	

● 在模式栏中出现“-”时，意味着该模式下没有相应的功能可用或不能在该模式下设定，有些功能设定由在其他模式下选定的设定自动确定。

* 模式的出厂缺省设定根据所选的拍摄模式不同而不同。

模式和拍摄功能

模式		AUTO			A S M	P
功能						
拍摄静止影像		√	√	-	√	√
记录活动影像		-	-	√	-	-
A/S/M 模式设定		-	-	-	√	-
光圈值设定		-	-	-	√	-
光圈优先拍摄		-	-	-	√	-
快门速度设定		-	-	-	√	-
快门优先拍摄		-	-	-	√	-
手动拍摄		-	-	-	√	-
“我的模式” 设定		-	√	-	√	√
“我的模式” 拍摄		-	-	-	-	-
变焦		√	√ (在  模式中不可用)	√	√	√
数码变焦		-	√ (在  模式中不可用)	√	√	√
自动聚焦		√	√	√	√	√
聚焦锁定		-	√	√	√	√
AF 模式设定		-	√	-	√	√
全时 AF		-	√	√	√	√
AF AREA		-	√	-	√	√
手动聚焦		-	√	-	√	√
闪光	自动	√	√	-	√	√
	红眼减轻	√	√	-	√	√
	强制	-	√	-	√	√
	第一帘幕	-	√	-	√	√
	第二帘幕	-	√	-	√	√
	带红眼减轻的第一帘幕	-	√	-	√	√
闪光强度控制		-	√	-	√	√
点测光		-	√	√	√	√

√：可用的，-：不可用的



* 根据在  模式中所选拍摄模式的不同，会影响有些功能的使用。有关细节，请参阅各自的功能页。

模式 功能	AUTO			A S M	P
多点测光	-	√	-	√	√
AE 锁定	-	√	-	√	√
近距离拍摄	√	√	√	√	√
自拍定时器拍摄	√	√	√	√	√
遥控	√	√	√	√	√
连续拍摄	√	√	-	√	√
高速连续拍摄	√	√	-	√	√
AF 连拍	√	√	-	√	√
自动维持拍摄	-	√	-	√	√
全景拍摄	-	√ (在  模式中不可用)	-	-	√
2 合 1 拍摄	-	√	-	√	√
功能拍摄	-	√	√	√	√
记录模式设定	√	√	√	√	√
ISO 设定	-	√	√	√	√
曝光补偿	-	√	√	√	√
自动白平衡	-	√	√	√	√
预设白平衡设定  单触式白平衡	-	√	√	√	√
白平衡调整	-	√	√	√	√
清晰度设定	-	√	√	√	√
对比度设定	-	√	√	√	√
饱和度设定	-	√	√	√	√
杂波减轻	-	仅在  模式中可用。	-	√	√
用户自定义按钮设定	-	√	-	√	√

√：可用的，-：不可用的

* 根据在  模式中所选拍摄模式的不同，会影响有些功能的使用。有关细节，请参阅各自的功能页。

模式和拍摄功能（续）

模式 功能	AUTO			A S M	P
快捷设定	-	√	-	√	√
我的模式设定	-	√	-	√	√
全部重置	-	√	√	√	√
嘟嘟声	-	√	√	√	√
快门声音	-	√	-	√	√
记录浏览	-	√	-	√	√
待机定时器	-	√	√	√	√
电池节电	-	√	√	√	√
信息显示	√	√	√	√	√
直方图显示	-	√	-	√	√
电源开 / 关显示设定	-	√	√	√	√
液晶显示屏亮度调整	-	√	√	√	√
文件名设定	-	√	√	√	√
像素映射	-	√	√	√	√
m/ft 设定	-	√	√	√	√
视频输出设定	-	√	√	√	√
语言设定	-	√	√	√	√

√：可用的，-：不可用的

* 根据在  模式中所选拍摄模式的不同，会影响有些功能的使用。有关细节，请参阅各自的功能页。

规格

产品类型	数码照相机（用于摄影和显示）
记录系统	
静止影像	数码记录，JPEG（根据照相机文件系统设计规则（DCF））、TIFF（非压缩）、数码打印命令格式（DPOF）
静止影像带声音	声波模式
活动影像	QuickTime Motion JPEG 支持
记忆体	3V(3.3V) SmartMedia 卡，4MB 至 128MB(除 2MB 外的所有插卡) xD-Picture Card（16MB 至 128MB）
可储存的影像数 （使用 16MB 插卡时）	无声音记录时 1 帧 (TIFF:2048 × 1536) 约 2 帧 (SHQ:3200 × 2400) 约 8 帧 (HQ:3200 × 2400) 约 11 帧 (SQ1:1600 × 1200) 约 26 帧 (SQ2:1024 × 768)
有效像素数	3,200,000 像素
摄像装置	1/2.7 英寸 CCD 固态摄像装置 3,340,000（总）像素
记录影像解析度	3200 × 2400 像素 (SHQ/HQ) 2048 × 1536 像素 (TIFF/SHQ/HQ) 2048 × 1360 像素 (TIFF/SHQ/HQ) 1600 × 1200 像素 (TIFF/SQ1) 1280 × 960 像素 (TIFF/SQ1) 1024 × 768 像素 (TIFF/SQ2) 640 × 480 像素 (TIFF/SQ2)
镜头	Olympus 镜头 5.9mm ~ 59mm, f2.8 ~ f3.5, 10 个单元分为 7 组（相当于 35mm 照相机的 38mm ~ 380mm 镜头）
测光方式	数码 ESP 测光，点测光方式
光圈	W : f2.8 - f8 T : f3.5 - f8

规格（续）

快门速度	使用机械快门
静止影像	1 ~ 1/1000 秒（M 模式：16 ~ 1/1000 秒；采用慢速同步时为：4 ~ 1/1000 秒。）
活动影像	1/30 ~ 1/8000 秒。
取景器	0.44 英寸 TFT 彩色液晶显示屏显示约 180,000 像素
液晶显示屏	1.5 英寸 TFT 彩色液晶显示屏显示约 114,000 像素
闪光灯的电池充电时间	约 6 秒钟。（常温下的新电池）
自动聚焦	TTL 系统自动聚焦， 对比度检测系统， 聚焦范围：0.1m ~ ∞
外接接口	DC-IN 接口，USB 接口（小型-B）， A/V OUT 接口 5 芯外接闪光灯插座
自动日历功能	至 2099 年
操作环境	
温度	0℃ ~ 40℃（操作） -20℃ ~ 60℃（存放）
湿度	30% ~ 90%（操作） 10% ~ 90%（存放）
电源	如用电池，使用 2 个 CR-V3 锂电池组，或 4 节 AA(R6) NiMH 电池、NiCd 电池、碱性电池或锂电池或选购的 AC 转接器。 锰（锌-碳）电池不能使用。
尺寸（宽 × 高 × 深）	107.5mm × 76mm × 77.5mm
重量	310g（不包括电池 / 插卡）

规格如有变动，恕不另行通知，制造商概不负责。

A（光圈优先）模式

您自己设定光圈，照相机自动改变快门速度以最佳曝光拍摄影像。

AE（自动曝光）

照相机的内置曝光表自动设定曝光。本照相机的三种可用 AE 模式分别为 P 模式：照相机同时选择光圈和快门速度；A 模式：使用者选择光圈而照相机设定快门速度；S 模式：使用者选择快门速度而照相机设定光圈。在 M 模式，使用者同时选择光圈和快门速度。

背光

从显示屏背后照亮液晶显示屏的光源。

CCD（电荷耦合器件）

此器件将通过镜头的光转换为电信号。在本照相机上，有 3,340,000 个点吸收光线并转换成 RGB 信号以建立单帧影像。

常规摄影

这指的是使用卤化银记录影像（常规、非数码摄影技术记录影像的方法）。此方法是用来与静止影像视频和数码摄影技术作对比。

重叠（晕映）

这指的是一物体阻挡了部分视场，以致于无法拍摄被摄对象的整体。

晕映也指当通过取景器看到的影像与通过物镜拍摄的影像不完全相符，所以被摄影像包含通过取景器没有看到的物体。另外，使用不正确的镜头遮光罩也会发生晕映，导致影像四角出现阴影。

DCF（照相机文件系统设计规则）

日本电子和信息技术工业协会 (JEITA) 制定的影像文件标准。

DPOF（数码打印命令格式）

用于将所需的打印设定保存在数码照相机上。通过输入哪些影像需要打印以及每一帧影像的印数，用户可以自动获取由支持 DPOF 格式的打印机或数码冲印店打印所需影像。

对比度检测方法

用于测量到被摄对象的距离。照相机通过被摄对象对比度水平确定影像是否聚焦。

EV（曝光值）

测量曝光的一种方法。光圈设为F1，快门速度设为1秒钟时，EV值为0。光圈每递增1个光圈值，快门速度每递增1档，EV则增大1。EV也可用于表示亮度和ISO设定。

光圈

可调节的镜头开度控制进入照相机的光量。光圈越大，景深越浅，背景越模糊；光圈越小，景深越大，背景越清晰。光圈用f指数测量。光圈值越大表示光圈越小，光圈值越小表示光圈越大。

环状闪光灯

一种使用圆形氙气荧光灯作为光源的闪光装置。

ISO

国际标准化组织（ISO）规定的指示胶卷速度的方法（如“ISO 100”）。ISO值越高表示感光度越高，所以影像即使在低照度下也可曝光。

JPEG（联合影像专家小组规范）

一种用于彩色静止影像的压缩格式。当记录模式设为SHQ、HQ或SQ时，使用本照相机拍摄的照片（影像）以JPEG格式记录到SmartMedia插卡上。通过将 these 影像下载到个人电脑，用户可以用图形应用软件对他们进行编辑或使用网际网路浏览器观看影像。

M（手动）模式

用户既设定光圈也设定快门速度。

NTSC/PAL（美国国家电视系统委员会/相变扫描线）

电视视频信号系统的种类。NTSC用于日本，北美和韩国等地区，而欧洲和中国等地区则使用PAL。

P（编程）模式

也称为编程AE模式。照相机自动设定拍摄的最佳快门速度和光圈。

PAL（逐行倒相）

在欧洲和中国，通常使用PAL电视信号。北美和日本则使用NTSC信号。

曝光

用于捕捉影像的光量。曝光由快门开启的时间（快门速度）和通过镜头的光量（光圈）决定。

S（快门优先）模式

也称为快门优先AE模式。用户选择快门速度，照相机自动改变光圈，以便以最佳曝光拍摄影像。

闪光灯托架

用于外接闪光灯装接到照相机上的一种安装件。

数码ESP（电子选择方式）测光
通过分别在影像中央和其他区域测量和计算亮度水平确定曝光。

同步接口

外接闪光灯装置上用于将其连接到照相机上的接口。

TFT（薄膜晶体管）彩色液晶显示屏。

使用薄膜技术制造的彩色液晶显示屏。

TIFF（标记影像文件格式）

一种用于保存非常细致的黑白或彩色影像资料的非压缩格式。TIFF影像文件可采用扫描器软件程序和图形应用软件加以处理。

TTL（通过镜头）系统

为了帮助调节曝光，照相机内置的光接收器直接测量通过镜头的光量。

TTL-AUTO

用于外接闪光灯。闪光灯发射的光量通过镜头时被照相机内的光线接收器测量。然后发出信号以调节外接闪光灯的强度。

像素

像素是构建影像的最小单元（点）。清晰的大尺寸打印影像要求数以百万计的像素。

有效像素解析度

CCD中使用的用于创制影像的像素数。

总像素解析度

CCD中像素总数。不是所有像素均用于创制影像。

A

A (光圈优先拍摄)	58
AA 碱性电池	22
A/V OUT 接口	11
AC 转接器	22
AE 锁定	89
AE 记忆体	88
AF AREA	68
AF MODE	66
AF 连拍	99
AF 对象标志	63, 68
ALL RESET	155
AUTO (全自动拍摄)	54

B

饱和度	125
保护	148
背带	18
背带安装环	11, 18
变焦杆	10, 76
播放模式	127
不用闪光	79

C

CARD SETUP	151
裁边	143
测光	85
插卡	24
插卡舱盖	11
超级近拍	94
充电闪光灯	83

D

DC-IN 接口	11
DPOF	184
DRIVE	99
单触式白平衡	121
单帧播放	127
单帧 / 常规拍摄	99

单帧消除	149
单帧影像打印预约	188
打印预约	184
点测光	85
电池	20
电池舱盖	11
电池检查	16
电池节电	174
电视机上播放	152
顶层菜单	45
嘟嘟声	169
对比度	124
多点测光	86
多云天气	120

E

EDIT	136
ENGLISH	34

F

FORMAT	151
FULLTIME AF	67
FUNCTION	110
风景- 场景拍摄	54
风景- 肖像拍摄	54

G

改变尺寸	142
高质量	112
高速连续拍摄	99
广角	76
光圈	58, 60
光学变焦	76

H

HQ	112
红眼减轻	78
幻灯片放映	129
活动影像播放	132

活动影像记录 74

I

ISO 117

J

箭头钮 10

焦距锁定 65

接口盖 11

解析度 113

记录模式 112

镜头 11

近距离播放 139

近拍 92

记忆体标尺 16

聚焦 63

K

可拍摄的静止影像数 71

快捷菜单 45, 160

快门释放钮 10, 62

快门速度 59, 60

快速浏览 128

L

连续拍摄 99

锂电池组 22

绿色指示灯 62

录音 103, 104, 147

M

m/ft (米 / 英尺) 183

MODE MENU 47

MOVIE PLAY 130

MY MODE 163

M (手动拍摄) 60

慢速同步 79

N

NiCd 电池 20

NiMH 电池 22

NOISE REDUCTION 126

NTSC 182

O

OK/ 菜单钮 10

P

PAL 182

PANORAMA 105

PIXEL MAPPING 181

PW ON/OFF 175

拍摄模式 52

曝光补偿 119

Q

强制闪光 78

晴天 120

全部影像打印预约 186

全部影像消除 150

全自动拍摄 54

屈光度调节拨盘 10, 35

取景器 12, 14, 35

R

REC VIEW 172

日期 / 时间设定 30

S

SCREEN SETUP 177

SHARPNESS 123

SHQ 112

SLEEP 173

SmartMedia 卡 24

SQ 112

S (快门优先拍摄) 59

三角架固定螺孔 11

闪光 78, 195
 闪光灯待用 13, 71
 闪光模式 78
 闪光强度控制 84
 声音音量 146
 剩余秒数 74
 双击播放 128
 数码 ESP 测光 85
 数码变焦 77
 索引 133
 索引显示 140

T _____

TIFF 112
 通知相机的动作 71

U _____

USB 连接接口 11

V _____

VIDEO OUT 182

W _____

WB (白平衡) 120
 文件号 15
 文件名 179
 钨光灯 120

X _____

xD-Picture Card 24
 消除 41, 149
 肖像拍摄 54
 写保护胶封贴 24
 信息显示 167

Y _____

扬声器 11, 104
 摇控 97
 荧光 120

影像旋转 154
 夜景拍摄 55
 液晶显示屏 10
 液晶显示屏调节 168
 液晶显示屏钮 10
 语言 / 语种 33
 用户自定钮 157
 远距 76
 运动拍摄 54
 预设白平衡 120

Z _____

帧号 15
 直方图显示 171
 质量 112
 自动白平衡 120
 自动聚焦 63
 自动闪光 78
 自动维持拍摄 100
 自拍定时器 95
 自身肖像拍摄 55

数据 _____

2 IN 1 108
 3:2 116
 5 芯外接闪光灯插座 11

备忘录

备忘录

备忘录

OLYMPUS®

<http://www.olympus.com/>

OLYMPUS OPTICAL CO., LTD.

San-Ei Building, 22-2, Nishi Shinjuku 1-chome, Shinjuku-ku, Tokyo, Japan
用户服务（仅使用日语）：Tel. 0426-42-7499 Tokyo

OLYMPUS AMERICA INC.

Two Corporate Center Drive, Melville, NY 11747-3157, U.S.A. Tel. 1-631-844-5000

技术服务（USA）

全年无间断线上自动帮助：<http://support.olympusamerica.com/>

用户电话服务：Tel. 1-888-553-4448（免费电话）

用户电话服务从周一至周五，
东部时间上午 8:00 至下午 10:00

E-Mail: distec@olympus.com

Olympus 软件更新可访问：<http://olympus.com/digital/>

OLYMPUS OPTICAL CO. (EUROPA) GMBH.

财产 / 商品递交：Wendenstrasse 14-18, 20097 Hamburg, Germany
Tel. 040-237730

信件：Postfach 10 49 08, 20034 Hamburg, Germany

奥林巴斯光学工业株式会社

日本东京都新宿区西新宿 1 丁目 22-2 新宿サンエービル

奥林巴斯香港中国有限公司

香港九龙尖沙咀广东道 5 号海洋中心 1520-1527 室

TEL. 00852-2730-1505 FAX. 00852-2730-7976